



Smith & Wesson®

Sicherheits- und Bedienungsanleitung

SW22 VICTORY® Pistole



SW22 VICTORY®



Diese Anleitung behandelt:

SW22 Victory®

SW22 Victory® Target

SW22 Victory® Performance Center®



**Lesen Sie die Anweisungen und
Warnhinweise in dieser
Anleitung SORGFÄLTIG
DURCH, BEVOR SIE DIESE
WAFFE VERWENDEN.**

**Sie diese Waffe
verwenden.**

2100 Roosevelt Avenue • Springfield, MA 01104 1-800-331-
0852 • Fax: 413-747-3317
www.smith-wesson.com



Alle Rechte vorbehalten.





WARNUNG:



LESEN SIE DIESE ANWEISUNGEN UND WARNHINWEISE SORGFÄLTIG DURCH. VERGEWISSERN SIE SICH, DASS SIE DIESE ANWEISUNGEN UND WARNHINWEISE VERSTEHEN, BEVOR SIE DIESE WAFFE VERWENDEN. WENN SIE DIESE ANWEISUNGEN NICHT LESEN DIESE ANWEISUNGEN NICHT LESEN UND DIESE KANN ZU ZU SCHWEREN VERLETZUNGEN ODER ZUM TOD VON IHNEN UND ANDEREN PERSONEN SOWIE ZU SACHSCHÄDEN FÜHREN.

Dieses SICHERHEITS- UND BEDIENUNGSHANDBUCH handbuch sollte immer mit dieser Waffe aufbewahrt werden und bei einem Eigentümerwechsel oder bei der Weitergabe an eine andere Person mitgegeben werden. Eine Kopie des SICHERHEITS- UND BEDIENUNGSANLEITUNG KOSTENLOS unter www.smith-wesson.com heruntergeladen oder angefordert werden bei:

**SMITH & WESSON® CUSTOMER SUPPORT CENTER 2100 ROOSEVELT AVENUE
SPRINGFIELD, MA 01104
TEL.: 1-800-331-0852, Durchwahl 4125
E-Mail: qa@smith-wesson.com**

INHALTSVERZEICHNIS

IHRE VERANTWORTUNG FÜR IHRE SICHERHEIT	3-6
SICHERE LAGERUNG UND TRANSPORT	7-8
MUNITION	8-10
IDENTIFIZIERUNG VON MODELL UND MERKMALEN	11
ABZUGSEINSTELLSCHRAUBE(N)	11
INSPEKTION IHRER PISTOLE	12-13
VORBEREITUNG DES SCHUSSES	13-14
LADEN	14-17
SCHIESSEN	17-18
FEHLZÜNDUNGEN BEHEBEN	18-19
ENTLADEN	19
EINSTELLUNG DES HINTEREN VISIERS	20
OPTISCHE VISIERHALTERUNG	20-22
FELDZERLAGEN / DEMONTAGE	23-25
LAUFENTFERNUNG	26-27
SCHMIERUNG	27
FELDZERLEGEN/ZUSAMMENBAUEN	28-29
Magazin	29-30
REINIGUNG UND WARTUNG	31-33
BESCHRÄNKTE GARANTIE	33-34
KONTAKT- UND VERSANDINFORMATIONEN	35-36
KUNDENSERVICE, PATENTE, INTERNATIONALE GARANTIEZENTREN	37
PERFORMANCE CENTER® MODELL-ABZUG EINSTELLEN	38-40
BATTERIEWARNUNGEN	41
MÜNDUNGSKOMPENSATOR (falls vorhanden)	42

IHRE VERANTWORTUNG FÜR IHRE SICHERHEIT

SICHERHEIT IST IHRE WICHTIGSTE VERANTWORTUNG!!!!

- Zu Hause, im Freien, auf dem Schießstand oder anderswo sollte die Sicherheit für jeden Waffenbesitzer an erster Stelle stehen. Befolgen Sie die folgenden Sicherheitsregeln in jeder Situation und mit jeder Art von Waffe. Wenn Sie sich hinsichtlich der Funktionsweise Ihrer Waffe unsicher sind, wenden Sie sich bitte an Smith & Wesson unter der Nummer 1-800-331-0852, Durchwahl 4125, bevor Sie mit der Waffe weiterarbeiten.
- Wenn Sie mit Schusswaffen nicht vertraut sind, sollten Sie vor der Verwendung Ihrer Pistole eine offizielle Schulung absolvieren.



WARNUNG: SIE MÜSSEN ALLE DIESE SICHERHEITSVORSCHRIFTEN BEACHTEN, UM DEN SICHEREN GEBRAUCH IHRER SCHUSSWAFFE ZU GEWÄHRLEISTEN. DIE NICHTBEACHTUNG DER ANWEISUNGEN UND

WARNUNGEN IN DIESEM HANDBUCH KANN ZU SCHWEREN VERLETZUNGEN ODER ZUM TOD VON PERSONEN SOWIE ZU SACHSCHÄDEN FÜHREN.

- Als Besitzer einer Schusswaffe übernehmen Sie eine große Verantwortung. Wie ernst Sie diese Verantwortung nehmen, kann über Leben und Tod entscheiden. Es gibt keine Entschuldigung für einen unachtsamen oder missbräuchlichen Umgang mit Ihrer Waffe. Behandeln Sie Ihre Waffe stets mit großem Respekt vor ihrer Kraft und ihrer potenziellen Gefahr.



IHRE VERANTWORTUNG FÜR IHRE SICHERHEIT FORTSETZUNG

- **HALTEN SIE IHRE WAFFE IMMER IN EINE SICHERE RICHTUNG GERICHTET**
TION. Richten Sie eine Waffe niemals auf Personen oder Gegenstände, auf die Sie nicht schießen wollen, unabhängig davon, ob sie geladen ist oder nicht. Dies ist besonders wichtig beim Laden, Entladen oder Zerlegen der Waffe. Kontrollieren Sie **IMMER** die Richtung der Waffe.
- **BEHANDELN SIE JEDE WAFFE IMMER SO, ALS WÄRE SIE GELADEN, UND KANN SCHIESSEN.** Verlassen Sie sich nicht auf die Aussage anderer, dass die Waffe ungeladen ist – überprüfen Sie dies immer selbst. Geben Sie Ihre Waffe niemals an eine andere Person weiter, bevor Sie nicht den Zylinder oder den Verschluss geöffnet und sich visuell vergewissert haben, dass sie ungeladen ist. Wenn möglich, sollte auch die Sicherung aktiviert sein. Bewahren Sie Ihre Waffe ungeladen und sicher auf, wenn Sie sie nicht benutzen.
- **Legen Sie Ihren Finger niemals in den Abzugsbügel oder auf den Abzug, es sei denn, Sie beabsichtigen zu schießen.** Stellen Sie sicher , dass keine anderen Gegenstände den Abzug berühren.
- **VERGEWISSERN SIE SICH IMMER, WAS IHR ZIEL IST UND WAS SICH DAHINTER BEFINDET**
IT. Seien Sie sich immer sicher, wo die Kugel einschlagen wird, und schießen Sie nur dort, wo sich ein sicherer Rückhalt ohne Hindernisse, Wasser oder andere Oberflächen befindet, die zu Querschlägern führen können. Vergewissern Sie sich, dass Ihre Kugel hinter Ihrem Ziel zum Stillstand kommt. Kugeln können von vielen Oberflächen wie Felsen oder Wasseroberflächen abprallen und mit beträchtlicher Geschwindigkeit in unvorhersehbare Richtungen fliegen. Schießen Sie nicht wahllos in die Luft.
- **ÜBERWINDEN SIE NIEMALS HINDERNISSE WIE ZÄUNE ODER BÄCHE MIT EINER GELADENEN WAFFE.** Vergewissern Sie sich immer, dass Ihre Waffe entladen ist, bevor Sie einen Zaun überqueren, auf einen Baum klettern, über einen Graben springen oder andere Hindernisse überwinden.
- **DER SICHERE UMGANG MIT WAFFEN LIEGT IN IHRER PERSÖNLICHEN VERANTWORTUNG**
ZU JEDER ZEIT. Schusswaffen können gefährlich sein und bei unsachgemäßer oder falscher Verwendung zu schweren Verletzungen oder zum Tod führen. Sicherheit muss für jeden, der Schusswaffen besitzt oder damit umgeht, oberste Priorität haben. Unfälle sind das Ergebnis von Verstößen gegen die Regeln für den sicheren Umgang mit Waffen und gegen den gesunden Menschenverstand. Es werden Schulungen zur Sicherheit im Umgang mit Schusswaffen angeboten. Informationen zur Verfügbarkeit erhalten Sie bei Ihrem Waffenhändler, Ihrer Strafverfolgungsbehörde, Ihrem örtlichen Sportverein, der NRA usw.
- **SIE SIND JEDERZEIT FÜR DIE WAFFE VERANTWORTLICH.** Wenn Besitz einer Schusswaffe müssen Sie die volle Verantwortung für die Sicherheit Ihrer Schusswaffe übernehmen. Sie müssen sich selbst und alle anderen rund um die Uhr vor Verletzungen oder Tod durch den Missbrauch der Schusswaffe schützen.
- **DIE SICHERHEIT DER WAFFE LIEGT IN IHRER VERANTWORTUNG.** Sie müssen se-
 Bewahren Sie Schusswaffen sicher vor Kindern und/oder unbefugten Benutzern auf. Ihre Schusswaffe sollte immer ungeladen und verschlossen aufbewahrt werden, wenn sie nicht benutzt wird. Zu diesem Zweck wurde ein Schloss mitgeliefert. Gehen Sie niemals davon aus, dass die Verwendung eines Schlosses ausreicht, um Ihre Schusswaffe sicher zu verwahren. Sie müssen immer Ihre persönliche Situation beurteilen und die Sicherheitssysteme einsetzen, die Ihren Anforderungen entsprechen und verhindern, dass Kinder und unbefugte Benutzer Zugang zu Ihrer Schusswaffe erhalten.





IHRE VERANTWORTUNG FÜR IHRE SICHERHEIT FORTSETZUNG

- **ANGEMESSENE VERWENDUNG IHRER WAFFE BEDEUTET IHRE WAFFE FÜR LEGALE ZWECKE.** Zum Beispiel: Sportschießen, Jagd und rechtmäßige Verteidigung gegen tödliche kriminelle Gewalt. Es liegt in Ihrer Verantwortung, sicherzustellen, dass Sie alle geltenden Gesetze und Verordnungen bezüglich der Verwendung Ihrer Waffe einhalten.
- **VERLASSEN SIE SICH NIEMALS AUSSCHLIESSLICH AUF MECHANISCHE FUNKTIONEN.** Nur Ihre sichere Umgang mit der Waffe gewährleistet die sichere Verwendung Ihrer Waffe. Dies liegt in Ihrer Verantwortung.
- **BEWAHREN SIE IHRE WAFFE IMMER SICHER AUF UND VERRIEGELN SIE SIE.** Sicher Die sichere Aufbewahrung Ihrer Schusswaffe ist eine Ihrer wichtigsten Pflichten. Es handelt sich dabei um eine Vollzeitaufgabe. Sie müssen Ihre Schusswaffe und Munition stets getrennt voneinander sicher aufbewahren, damit Kinder und/oder andere unbefugte Personen keinen Zugang dazu haben.
- **BEWAHREN SIE MUNITION NIEMALS AM SELBEN ORT WIE DIE WAFFE AUF.** Bewahren Sie beides an einem separaten und sicheren Ort auf.
- **TRAGEN SIE IMMER EINE AUGENSCHUTZBRILLE, DIE FÜR DEN VERWENDUNG MIT SCHUSSWAFFEN,** wenn Sie Ihre Schusswaffe zur Reinigung und Wartung in die Hand nehmen.
- **TRAGEN SIE IMMER EINE AUGEN- UND GEHÖRSCHUTZBRILLE, DIE FÜR DEN GEBRAUCH MIT SCHUSSWAFFEN VORGESCHRIEBEN sind,** wenn Sie Ihre Waffe abfeuern. Stellen Sie sicher, dass andere Personen in der Nähe Ihres Schießstandes dies ebenfalls tun.
- **VERWENDEN SIE NIEMALS ALKOHOL ODER DROGEN VOR ODER WÄHREND** .Verwenden Sie Ihre Waffe nicht, wenn Sie Medikamente einnehmen, die Ihre geistigen oder körperlichen Fähigkeiten auch nur geringfügig beeinträchtigen.
- **SORGEN SIE IMMER FÜR AUSREICHENDE BELÜFTUNG.** Das Abfeuern von Schusswaffen in schlecht belüfteten Räumen, das Reinigen von Schusswaffen oder der Umgang mit Munition kann zu einer Exposition gegenüber Blei und anderen Substanzen führen, die bekanntermaßen Geburtsfehler, Fortpflanzungsschäden und andere schwere körperliche Schäden verursachen können. Lesen Sie die Warnhinweise und Etiketten aller Munitions- und Reinigungsprodukte sorgfältig durch. Waschen Sie sich nach der Exposition gründlich die Hände.
- **BEVOR SIE MIT EINER FEUERWAFFE UMGEHEN, MACHEN SIE SICH MIT DER FUNKTIONSWEISE VERTRAUT.**
HINWEIS: Nicht alle Schusswaffen sind gleich. Machen Sie sich mit den mechanischen Eigenschaften jeder Schusswaffe vertraut, die Sie verwenden möchten. Wenn Sie sich hinsichtlich der Funktionsweise Ihrer Schusswaffe unsicher sind, wenden Sie sich bitte unter der Nummer 1-800-331-0852, Durchwahl 4125, an Smith & Wesson, bevor Sie mit der Verwendung fortfahren.
- **LASSEN SIE NIEMALS ZU, DASS EINE SCHUSSWAFFE VON PERSONEN VERWENDET WIRD, DIE IHRE SICHERE BEDIENUNG NICHT VERSTEHEN ODER DIESE SICHERHEITSVORSCHRIFTEN FÜR SCHUSSWAFFEN NICHT GELESEN HABEN.**





IHRE VERANTWORTUNG FÜR IHRE SICHERHEIT FORTSETZUNG

- **VERWENDEN SIE IMMER DIE FÜR IHRE WAFFE GEEIGNETE MUNITION WAFFE**, wie auf der Waffe angegeben. Verwenden Sie niemals nicht standardmäßige, beschädigte, korrodierte oder wiederverladene (handgeladene) Munition, die keiner internen ballistischen Druckprüfung unterzogen wurde.
- **VORSICHT VOR VERSTOPFUNGEN DES LAUFES** Vergewissern Sie sich vor dem Schießen, dass der Lauf frei von Verstopfungen ist. Schlamm, Wasser, Schnee oder andere Gegenstände können sich unbeabsichtigt im Lauf festsetzen. Eine kleine Verstopfung kann zu einem gefährlichen Druckanstieg führen und Ihre Waffe beschädigen sowie Sie selbst und andere Personen verletzen.
- **STELLEN SIE SICHER, DASS ALLE ZUBEHÖRTEILE WIE HOLSTER, GRIFFE, RIEMEN, ZIELFERNROHRE UND SONSTIGES ZUBEHÖR MIT DER WAFFE KOMPATIBEL SIND** mit der Waffe **kompatibel sind** und den sicheren Betrieb nicht beeinträchtigen. Es liegt in Ihrer Verantwortung, alle Anweisungen in diesem Handbuch sowie die Anweisungen, die Ihrer Munition und Ihrem Zubehör beiliegen, zu verstehen und zu befolgen.
- **ZERLEGEN SIE IHRE WAFFE NIEMALS** über das in diesem Handbuch beschriebene Zerlegungsverfahren hinaus. Eine unsachgemäße Zerlegung oder Zusammenbau Ihrer Waffe kann gefährlich sein und zu schweren Verletzungen oder zum Tod führen.
- **MANIPULIEREN, VERSTELLEN ODER VERÄNDERN SIE NIEMALS DIE INNEREN KOMPONENTEN IHRER WAFFE, ES SEI DENN, DIES WIRD IN DIESER ANLEITUNG AUSDRÜCKLICH ANGEWIESEN.** Eine unsachgemäße Manipulation einer internen Komponente kann die Sicherheit und Zuverlässigkeit Ihrer Waffe beeinträchtigen und zu schweren Verletzungen oder zum Tod führen.
- **LASSEN SIE NIEMALS ÄNDERUNGEN ODER ERSATZ VON TEILEN AN IHRER SMITH & WESSON-FEUERWAFFE VORNEHMEN, ES SEI DENN, DIESE WERDEN VON EINEM QUALIFIZIERTEN WAFFENSCHMIED UN von einem qualifizierten Büchsenmacher** unter Verwendung von Originalteilen von Smith & Wesson **durchgeführt** werden. Andernfalls kann es zu Fehlfunktionen Ihrer Waffe kommen, die zu schweren Verletzungen oder zum Tod sowie zu Sachschäden führen können.



WARNUNG: DER SICHERE UMGANG MIT EINER WAFFE LIEGT IN IHRER PERSÖNLICHEN VERANTWORTUNG. DIE NICHTBEACHTUNG ALLER DIESER GRUNDLEGENDE SICHERHEITSVORSCHRIFTEN KANN

ZU SCHWEREN VERLETZUNGEN ODER ZUM TOD VON PERSONEN SOWIE ZU SACHSCHÄDEN FÜHREN. SIE SIND DIE WICHTIGSTE SICHERHEITSVORRICHTUNG BEIM GEBRAUCH IHRER WAFFE, UND SMITH & WESSON ÜBERNIMMT KEINE VERANTWORTUNG FÜR VERLETZUNGEN, TOD ODER SACHSCHÄDEN, DIE AUS FOLGENDEN GRÜNDEN ENTSTEHEN:

- (1) KRIMINELLER ODER FAHRLÄSSIGER VERWENDUNG DIESER FEUERWAFFE;
- (2) NICHTBEACHTUNG DIESER SICHERHEITSHINWEISE UND WARNHINWEISE;
- (3) UNSACHGEMÄSSE ODER UNVORSICHTIGE HANDHABUNG DIESER FEUERWAFFE;
- (4) VERWENDUNG VON NICHT STANDARDMÄSSIGER, DEFEKTER ODER UNGEEIGNETER MUNITION;
- (5) UNSACHGEMÄSSE ODER FAHRLÄSSIGE ÄNDERUNGEN ODER REPARATUREN AN DER FEUERWAFFE.



SICHERE AUFBEWAHRUNG UND TRANSPORT



WARNUNG: RICHTEN SIE DIE LAUFSTRECKE IMMER IN EINE SICHERE RICHTUNG.



WARNUNG: SCHUSSWAFFEN SIND BEI UNSACHGEMÄSSER VERWENDUNG UND LAGERUNG GEFÄHRLICH. SIE STELLEN EINE GEFAHR FÜR SCHWERE ODER TÖDLICHE VERLETZUNGEN DAR. SCHUSSWAFFEN KÖNNEN SE-

FÜR KINDER BESONDERS GEFÄHRLICH, WENN SIE UNVERANTWORTLICH UND UNSICHER AUFBEWAHRT WERDEN. ZU IHRER EIGENEN SICHERHEIT UND DER SICHERHEIT ANDERER IST ES UNERLÄSSLICH, DASS SIE IHRE WAFFE AN EINEM SICHEREN ORT VERSCHLOSSEN UND UNGELADEN AUFBEWAHREN. DIE MUNITION SOLLTE AN EINEM SEPARATEN, SICHEREN ORT AUFBEWAHRT WERDEN, WENN SIE NICHT VERWENDET WIRD. DIE SICHERE AUFBEWAHRUNG IHRER WAFFE IST EINE DER WICHTIGSTEN REGELN DER WAFFENSICHERHEIT. DIE NICHTBEACHTUNG DIESER REGELN KANN ZU SCHWEREN VERLETZUNGEN ODER ZUM TOD VON IHNEN ODER ANDEREN FÜHREN.

- **SICHERN SIE IHRE WAFFE IMMER SO, DASS VERHINDERN SIE UNBEFUGTEN ZUGRIFF.** Wenn Sie Ihre Waffe nicht benutzen, bewahren Sie sie ungeladen und verschlossen auf. Zu Ihrer eigenen Sicherheit und der Sicherheit anderer müssen Sie Ihre Waffe stets so sichern und aufbewahren, dass unbefugter Zugriff verhindert wird. Lassen Sie eine Waffe niemals unbeaufsichtigt, es sei denn, sie ist verschlossen, ungeladen und gesichert.

- **VERWENDEN SIE IMMER DAS VON SMITH & WESSON MITGELIEFERTEN SCHLOSS, UM SICHERN SIE IHRE WAFFE.** Bitte lesen und befolgen Sie die separat beiliegenden Anweisungen zur Verwendung dieses Schlosses. Ein Schloss kann bei ordnungsgemäßer Verwendung ein wirksames Mittel sein, um den unbefugten Zugriff auf Ihre Waffe zu verhindern. Es gibt andere alternative Schlösser und sichere Aufbewahrungsbehälter auf dem Markt, die ebenfalls für Ihre speziellen Bedürfnisse geeignet sein können. Wenden Sie sich an Ihren örtlichen Waffenhändler, Baumarkt oder die örtliche Polizeibehörde, um sich über die Vielzahl anderer sicherer Aufbewahrungsvorrichtungen oder -praktiken zu informieren, die für Ihre speziellen Bedürfnisse geeignet sein könnten. Mit dem Kauf dieser Waffe haben Sie die Verantwortung übernommen, die Waffe jederzeit sicher aufzubewahren und deren unbefugte Verwendung zu verhindern. Gehen Sie niemals davon aus, dass die Verwendung dieses Schlosses allein ausreicht, um Ihre Waffe sicher aufzubewahren. Es liegt in Ihrer persönlichen Verantwortung, alle Maßnahmen oder Vorkehrungen zu treffen, die Ihnen die absolute Gewissheit geben, dass Ihre Waffe jederzeit sicher aufbewahrt ist.



WARNUNG: VERRIEGELN SIE NIEMALS EINE GELADENE WAFFE UND LADEN SIE NIEMALS EINE VERRIEGELTE WAFFE!

- **BEWAHREN SIE IHRE WAFFE UND MUNITION IMMER GETRENNT AUF**, damit Kinder und andere unbefugte Personen keinen Zugang dazu haben. Die sichere Aufbewahrung Ihrer Waffe und Munition liegt in Ihrer Verantwortung. Dies ist eine Vollzeitaufgabe.

SICHERE AUFBEWAHRUNG UND TRANSPORT FORTSETZUNG

- **GEHEN SIE NIEMALS DAVON AUS, DASS EIN „VERSTECK“ SICHER IST LAGERUNGSMETHODE.** Andere Personen könnten Ihren Lagerort kennen oder zufällig darauf stoßen. Es liegt in Ihrer persönlichen Verantwortung, bei der Lagerung Ihrer Schusswaffe und Munition mit gesundem Menschenverstand vorzugehen und stets sicherzustellen, dass diese für Kinder oder andere unbefugte Personen unzugänglich sind.
- **TRANSPORTIEREN SIE NIEMALS EINE GELADENE WAFFE.** Achten Sie beim Transport Ihrer Waffe darauf, dass sie entladen und verschlossen ist. Der sichere Transport Ihrer Waffe liegt in Ihrer Verantwortung.
- **HALTEN SIE SICH IMMER AN DIE GESETZE!** In vielen Ländern gibt es Gesetze, die es unter Strafe stellen, eine Schusswaffe unverschlossen und für Kinder oder andere Personen zugänglich aufzubewahren. Eine Schusswaffe, die nicht benutzt wird, verschlossen und ungeladen aufzubewahren, ist nicht nur eine vernünftige Sicherheitsmaßnahme... SIE IST GESETZLICH VORGESCHRIBEN. Sie müssen mit allen lokalen, staatlichen und bundesstaatlichen Gesetzen bezüglich der sicheren Aufbewahrung und des Transports Ihrer Schusswaffe vertraut sein. Die Nichtbeachtung und Nichteinhaltung der Gesetze kann dazu führen, dass andere Personen unbefugten Zugang zu Ihrer Schusswaffe erhalten oder diese unbefugt benutzen. Befolgen Sie alle Gesetze bezüglich der Aufbewahrung und des Transports von Schusswaffen. Ihre örtliche Polizeibehörde oder Ihr Waffenhändler kann Ihnen Informationen zur sicheren und legalen Aufbewahrung und/oder zum Transport einer Schusswaffe zur Verfügung stellen.
- **IHRE WAFFE LIEGT IN IHRER VERANTWORTUNG.** Sie müssen verhindern, dass Ihre Waffe gestohlen oder von ungeschulten oder unqualifizierten Personen benutzt wird. Bewahren Sie sie verschlossen, ungeladen und gesichert auf, wenn Sie sie nicht benutzen.

MUNITION



WARNUNG: VERWENDEN SIE NIEMALS MUNITION, DIE NICHT SPEZIELL FÜR DIE VERWENDUNG IN IHRER WAFFE VORGESEHEN IST. DIE VERWENDUNG DES FALSCHEN MUNITIONSTYPEN ODER -KALIBERS

KANN ZU EINER VERLOCKERUNG DER WAFFE, ZU EINEM FEHLSCHUSS ODER ZU ÜBERMÄSSIGEM DRUCK FÜHREN, DER IHRE WAFFE BESCHÄDIGEN ODER SOGAR ZERSTÖREN KANN, WAS ZU VERLETZUNGEN ODER ZUM TOD DES SCHÜTZEN ODER VON UMSTEHENDEN FÜHREN KANN.

- Suchen Sie die auf der Waffe angegebene Patronenbezeichnung. Diese Angabe gibt Auskunft über die richtige Munition, die für diese Waffe verwendet werden muss (ABB. 1).
- Sie sind dafür verantwortlich, Munition auszuwählen, die den Industriestandards entspricht und hinsichtlich Typ und Kaliber für diese Waffe geeignet ist.
- Mischen Sie niemals verschiedene Munition

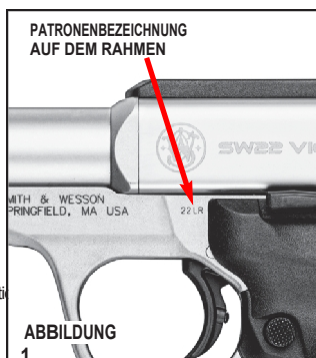

MUNITION FORTSETZUNG



WARNUNG: IN EINIGEN FÄLLEN KANN EINE MUNITION, DIE NICHT FÜR IHRE WAFFE VORGESCHRIEBEN IST UND IN DIESEM HANDBUCH NICHT ALS ALTERNATIVE MUNITION AUFGEFÜHRT IST, IN DIE KAMMER PASSEN. DAS ABFEUERN DIESER MUNITION KANN ZU EINEM BRUCH FÜHREN, DER SCHÄDEN AN DER WAFFE UND VERLETZUNGEN ODER DEN TOD DES SCHÜTZEN ODER VON UMSTEHENDEN PERSONEN ZUR FOLGE HABEN KANN. WEITERE INFORMATIONEN ZU UNSICHEREN KALIBERKOMBINATIONEN FINDEN SIE UNTER DER FOLGENDEN URL: [HTTPS://SAAMI.ORG/TECHNICAL-INFORMATION/UNSAFE-FIREARM-AMMUNITION-COMBINATIONS/](https://saami.org/technical-information/unsafe-firearm-ammunition-combinations/)



WARNUNG: ÜBERPRÜFEN SIE IHRE MUNITION VOR DEM GEBRAUCH IMMER. VERWENDEN SIE NIEMALS VERSCHMUTZTE, KORRODIERTE ODER BESCHÄDIGTE MUNITION. EINE PLATZTE PATRONE KANN ERGEBNIS: BESCHÄDIGUNG DER WAFFE UND VERLETZUNGEN ODER TOD DES SCHÜTZEN ODER VON UMSTEHENDEN PERSONEN.

- Verwenden Sie nur handelsübliche Munition, deren innerer ballistischer Druck streng den Spezifikationen des Sporting Arms and Ammunition Manufacturers' Institute (SAAMI) entspricht. Wenn Sie sich nicht sicher sind, wenden Sie sich zur Überprüfung an Ihren Munitionslieferanten.
- Smith & Wesson hat große Unterschiede in der Zündhütchenempfindlichkeit zwischen verschiedenen Marken und Typen von 22LR-Munition festgestellt. Smith & Wesson empfiehlt, dass Sie, bevor Sie Ihre 22LR-Handfeuerwaffe regelmäßig verwenden, mehrere Schachteln Ihrer Munitionsmarke damit verschießen, um die Zuverlässigkeit der Zündung zu überprüfen. Wenn es zu einer „Zündverzögerung“ kommt, probieren Sie verschiedene Arten oder Marken von 22LR-Munition aus, bis Sie eine zuverlässige Ladung gefunden haben.



WARNUNG: VERWENDEN SIE NIEMALS NICHT STANDARDMÄSSIGE, WIEDERVERLADENE ODER „HANDVERLADENE“ MUNITION, DIE KEINER INTERNEN BALLISTISCHEN DRUCKPRÜFUNG UNTERZOGEN WURDE. TESTING. RELOADED OR HANDLOADED AMMUNITION, MAY HAVE MANY MANUFACTURING AND QUALITY VARIABLES (SUCH AS THE TYPE AND AMOUNT OF GUN POWDER). WIEDERVERLADENE UND MEHRMALS ABGEFEUERTE PATRONENHÜLSEN KÖNNEN PHYSISCHE BESCHÄDIGUNGEN AUFWEISEN, DIE DIE INTEGRITÄT DER PATRONE ERHEBLICH BEEINTRÄCHTIGEN ODER VERRINGERN KÖNNEN, WAS ZU EINEM ZURÜCKWEICHEN ODER AUSSERHALB DER HÜLSE GERATENEN GESCHOSS FÜHREN KANN. BEIM ABFEUERN EINER SOLCHEN PATRONE KANN ES ZU EINEM HÜLSENVERSAGEN, VERLETZUNGEN DES SCHÜTZEN ODER VON UMSTEHENDEN PERSONEN SOWIE ZU SCHÄDEN AN DER WAFFE KOMMEN. JEDE MUNITION, DIE AUCH NUR IM GERINGSTEN MASS UNSACHGEMÄSS HERGESTELLT ODER WIEDERVERLADEN WURDE, KANN ZU EINER FEHLZÜNDUNG ODER ZU ÜBERMÄSSIGEM INNENDRUCK FÜHREN, DER DIE WAFFE BESCHÄDIGEN ODER SOGAR ZERSTÖREN KANN, WAS ZU VERLETZUNGEN ODER ZUM TOD DES SCHÜTZEN ODER DER PERSONEN IN DER UNMITTELBAREN NÄHE FÜHREN KANN.



MUNITION FORTSETZUNG

- Eine Schusswaffe und Munition bilden ein System und müssen zusammenwirken. Es gibt verschiedene Munitionstypen für verschiedene Schusswaffentypen. Ihre Schusswaffe wurde für Munition eines bestimmten Typs und eines bestimmten Kalibers entwickelt. Es ist wichtig, die richtige Munition für Ihre Schusswaffe auszuwählen.
- Die Verwendung von Hochgeschwindigkeitsmunition in dieser Pistole kann die Verschleißmerkmale beeinträchtigen und dazu führen, dass häufiger Wartungsarbeiten durchgeführt und/oder Teile ausgetauscht werden müssen.



WARNUNG: VERWENDEN SIE NIEMALS MUNITION MIT FALSCHEM KALIBER ODER FALSCHER KUGELSTRECKE. DIE VERWENDUNG VON MUNITION MIT FALSCHEM KALIBER ODER FALSCHER KUGELSTRECKE KANN

ZU SCHÄDEN AN IHRER WAFFE UND MÖGLICHERWEISE ZU SCHWEREN VERLETZUNGEN AN IHNEN UND ANDEREN PERSONEN FÜHREN.



WARNUNG: VERWENDEN SIE NIEMALS ANDERE PATRONEN ALS DIE, DIE AUF DER WAFFE ANGEGEBEN SIND. ANDERNFALLS KANN ES ZU GEFÄHRLICH

ZU EINEM GEFÄHRLICH HOHEN DRUCK, DER DIE WAFFE BESCHÄDIGEN UND MÖGLICHERWEISE SCHWERE VERLETZUNGEN BEI IHNEN UND ANDEREN PERSONEN VERURSACHEN KANN.



WARNUNG: DER GEBRAUCH VON FALSCHER MUNITION ODER VERSTOPFUNGEN IM LAUF KANN ZUM TOD, ZU SCHWEREN VERLETZUNGEN UND ZU SACHSCHÄDEN FÜHREN. VERWENDEN SIE NIEMALS

NEUBELADENE MUNITION, DIE KEINER INTERNEN BALLISTISCHEN DRUCKPRÜFUNG UNTERZOGEN WURDE. WEITERE INFORMATIONEN FINDEN SIE AUF SEITE 9.

- Bei einigen Munitionsmarken kann es zu Schwierigkeiten beim Entnehmen der verbrauchten Patronenhülsen aus dem Zylinder oder der Kammer kommen. In diesem Fall reinigen Sie die Ladungslöcher des Zylinders oder die Kammer gründlich mit Lösungsmittel. Wenn das Problem weiterhin besteht, empfehlen wir, auf eine andere Munitionsmarke umzusteigen.



WARNUNG: DAS ABFEUERN VON SCHUSSWAFFEN IN SCHLECHT BELÜFTETEN RÄUMEN, DAS REINIGEN VON SCHUSSWAFFEN ODER DER UMGANG MIT MUNITION KANN ZU EINER EXPOSITION GEGENÜBER BLEI

UND ANDEREN SUBSTANZEN, DIE BEKANNTLICH GEBURTSFEHLER, REPRODUKTIVE SCHÄDEN UND ANDERE SCHWERE KÖRPERVERLETZUNGEN VERURSACHEN KÖNNEN. SORGEN SIE STETS FÜR AUSREICHENDE BELÜFTUNG. WASCHEN SIE SICH NACH DEM KONTAKT GRÜNDLICH DIE HÄNDE.



MODELL UND FUNKTIONEN

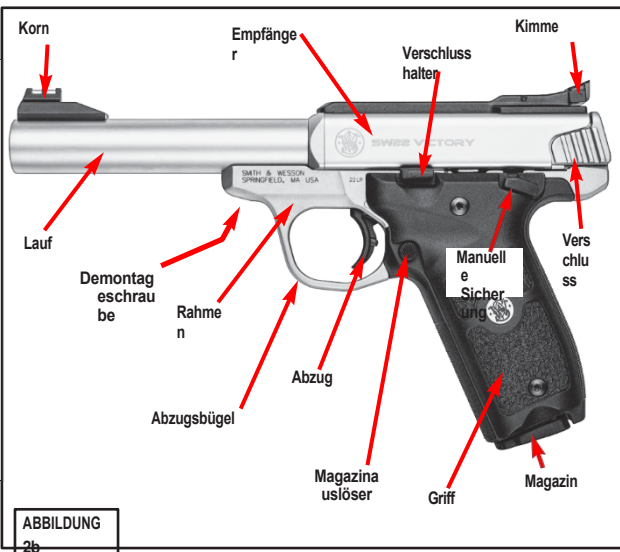
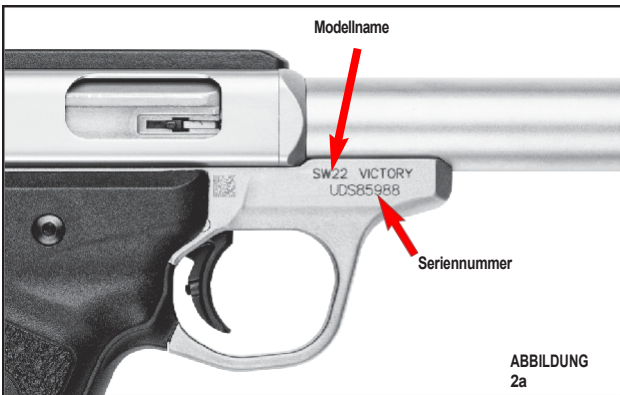

ABZUGSEINSTELLSCHRAUBE(N)

- Die Überlaufschaube des Abzugs beim Standardmodell ist werkseitig eingestellt und muss vom Benutzer nicht weiter angepasst werden. Einige Performance Center®-Modelle bieten die Möglichkeit, den Abzugsweg/Vorlauf und den Überlauf anzupassen. Informationen zur Einstellung des Abzugs bei diesen Modellen finden Sie im Abschnitt „PERFORMANCE CENTER®-ABZUGSANPASSUNG“ in diesem Handbuch.

ÜBERPRÜFUNG IHRER PISTOLE



WARNUNG: STELLEN SIE VOR DER ÜBERPRÜFUNG, DEM ZERLEGEN, ZUSAMMENBAUEN ODER REINIGEN IMMER SICHER, DASS DIE WAFFE ENTLADEN IST, UND BEHALTEN SIE IMMER DIE

Mündung in sichere Richtung halten.

- Vergewissern Sie sich selbst, dass die Waffe entladen ist. Halten Sie dazu die Pistole mit dem Finger vom Abzug und außerhalb des Abzugsbügel, richten Sie die Pistole in eine sichere Richtung, drücken Sie den Magazinauslöser und entfernen Sie das Magazin (ABBILDUNG 3).



- Richten Sie die Mündung in eine sichere Richtung, fassen Sie die gezackten Seiten des Verschlusses von hinten mit Daumen und Fingern (ABBILDUNG 4) und ziehen Sie den Verschluss zügig vollständig nach hinten, um alle Patronen aus der Laufkammer zu entfernen und die Pistole zu entladen. Blockieren Sie nicht die Auswurföffnung, da dies den Auswurf einer Patrone behindern kann.

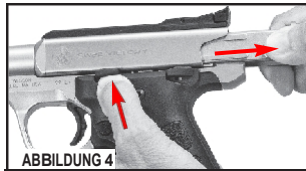

- Verriegeln Sie den Verschluss in der geöffneten Position, indem Sie ihn von der hintersten Position aus leicht nach vorne bewegen und gleichzeitig nach oben auf den Verschlussanschlag drücken (ABBILDUNG 4).



- Überprüfen Sie die Patronenkammer und den Lauf visuell auf Patronen oder Verstopfungen (ABBILDUNG 5).

- Überprüfen Sie die Verschlussfläche, um sicherzustellen, dass der Schlagbolzen nicht aus der Verschlussfläche herausragt (ABBILDUNGEN 6a und 6b).



ABBILDUNG
6a



ABBILDUNG
6b

- Bevor Sie Ihre Waffe zum ersten Mal benutzen, sollten Sie sie reinigen.

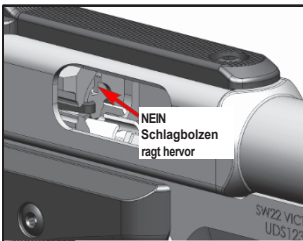
PRÜFEN IHRER PISTOLE FORTSETZUNG

- Stellen Sie sicher, dass sich der Verschluss über seine gesamte Länge frei bewegen lässt (ABBILDUNGEN 7a und 7b). Verriegeln Sie den Verschluss wie zuvor in dieser Anleitung beschrieben in der „offenen“ Position.

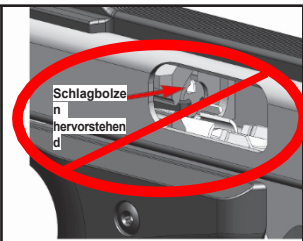

WARNUNG: VERGEWISSERN SIE SICH, DASS DER SCHLAGBOLZEN NICHT AUS DER VERSCHLUSSFLÄCHE HERAUSRAGT. WENN DER SCHLAGBOLZEN HERAUSRAGT, STELLEN SIE SICHER, DASS DIE WAFFE

IN EINE SICHERE RICHTUNG ZEIGT, ENTLADEN SIE DIE WAFFE UND LASSEN SIE SIE VON EINEM WAFFENSCHMIED, DER FÜR DIE WARTUNG VON SMITH & WESSON-WAFFEN QUALIFIZIERT IST, ÜBERPRÜFEN UND EINER PROBESCHUSSPRÜFUNG UNTERZIEHEN.

- Sie müssen dieses Verfahren jedes Mal befolgen, wenn Sie Ihre Waffe aus der Hand geben, reinigen, einer anderen Person übergeben, transportieren oder lagern.

VORBEREITUNG DES ABFEUERENS



WARNUNG: DIE NICHTBEACHTUNG DIESER SICHERHEITSVORSCHRIFTEN FÜR SCHUSSWAFFEN KANN ZU SCHWEREN VERLETZUNGEN ODER ZUM TOD VON PERSONEN FÜHREN.

- **BEHANDELN SIE ALLE WAFFEN IMMER SO, ALS WÄREN SIE GELADEN.**
- **STELLEN SIE IMMER SICHER, DASS DIE KAMMER FREI VON PATRONEN IST, DAS MAGAZIN ENTFERNT ODER ENTLADEN IST UND DIE WAFFE IN EINE SICHERE RICHTUNG ZEIGT.**
- **HALTEN SIE IHRE FINGER UND ANDERE KÖRPERTEILE IMMER VON DER LAUFÖFFNUNG, DEM VERSCHLUSS UND DER AUSWURFÖFFNUNG FERN.**
- **TRAGEN SIE IMMER EINEN ANGEMESSENEN UND GEEIGNETEN GEHÖRSCHUTZ** um dauerhafte Schäden an Ihrem Gehör zu vermeiden. Stellen Sie sicher, dass auch andere Personen in Ihrer Nähe einen Gehörschutz tragen.
- **TRAGEN SIE IMMER EINE FÜR DEN GEBRAUCH VON SCHUSSWAFFEN VORGESCHRIEBENE SCHUTZBRILLE VERWENDUNG,** egal ob drinnen oder draußen. Eine Schutzbrille sollte Ihre Augen vor dem Feuerblitz und Partikeln schützen, die bei der Entladung von Munition entstehen. Andernfalls besteht die Gefahr von Verletzungen durch herumfliegende Partikel oder Trümmer oder durch Querschläger.



VORBEREITUNG AUF DAS SCHIESSEN FORTSETZUNG

- **SEIEN SIE IMMER WACHSAM UND BEACHTEN SIE STETS DIE SICHERHEITSHINWEISE DES SCHIESSSTANDLEITERS.** Schießen Sie niemals, wenn Sie müde, unterkühlt oder in irgendeiner Weise beeinträchtigt sind.
- **ACHTEN SIE IMMER AUF ANDERE PERSONEN,** damit niemand versehentlich in die Schusslinie gerät.
- **DER SCHÜTZE (UND ALLE ANDEREN PERSONEN IM SCHIESSBEREICH) MÜSSEN SICH IMMER IN EINER POSITION BEFINDEN, DIE AUSSERHALB DER SICHERHEITABSTAND** und sich nicht in einem Bereich aufhalten, in dem sie von Querschlägern oder Partikeln aus einer Schusswaffe oder von ausgeworfenen Hülsen bestimmter Schusswaffen getroffen werden könnten.
- **SCHIESSEN SIE NIEMALS AUF OBERFLÄCHEN, DIE EINE RECHTSCHLAGGEFAHR BIRGEN.** Wählen Sie zum Schießen immer einen Ort, der über eine sichere Rückwand verfügt, frei von Hindernissen ist und keine Oberflächen aufweist, die einen Querschläger verursachen könnten.
- **SCHIESSEN SIE NIEMALS WILDSCHÜSSE IN DIE LUFT.** Wählen Sie immer einen Ort zum Schießen, der über eine sichere Rückwand verfügt.
- **VERWENDEN SIE NIEMALS ALKOHOH ODER DROGEN VOR ODER WÄHREND DES SCHIESENS ODER DES UMGANGS MIT SCHUSSWAFFEN.**

LADEN



WARNUNG: HALTEN SIE DIE LAUFSPITZE IMMER IN EINE SICHERE RICHTUNG.



WARNUNG: VERLASSEN SIE SICH NIEMALS AUSSCHLIESSLICH AUF MECHANISCHE FUNKTIONEN. NUR DER SICHERE UMGANG MIT IHRER WAFFE GEWÄHRLEISTET DEN SICHEREN GEBRAUCH IHRER FEUERWAFFE.

DIES LIEGT IN IHRER VERANTWORTUNG.



WARNUNG: IHRE S&W[®] SW22 VICTORY[™] PISTOLE IST MIT EINER MAGAZINSICHERUNG AUSGESTATTET. DAMIT DIE MAGAZINSICHERUNG ORDNUNGSGEMÄSS FUNKTIONIERT, SIE MÜSSEN DEN ABZUG VOLLSTÄNDIG LOSLASSEN UND IHREN FINGER AUS DEM ABZUGSSCHUTZ ENTFERNEN, BEVOR SIE DAS MAGAZIN AUS DER PISTOLE ENTFERNEN. WENN SIE DEN ABZUG NICHT VOLLSTÄNDIG LOSLASSEN, KANN ES ZU EINER UNBEABSICHTIGTEN SCHUSSAUSLÖSUNG KOMMEN, WENN DER ABZUG DANN VOLLSTÄNDIG NACH HINTEN GEZOGEN WIRD – UNABHÄNGIG DAVON, OB SICH EIN Magazin IN DER PISTOLE BEFINDET. Das „Staging“ des Abzugs (das Halten der Spannung auf dem Abzug) verstößt gegen eine Grundregel der Waffensicherheit, die Sie dazu auffordert, Ihren Finger vom Abzug und aus dem Abzugsbügel zu nehmen, bis Sie sich zum Schießen entschlossen haben. „STAGING“ STELLT EINE ERHEBLICHE VERLETZUNGS- ODER TÖTUNGSGEFAHR DAR, DA ES ZU EINER UNBEABSICHTIGTEN ENTLADUNG FÜHREN KANN.



LADEN FORTGESETZT

HINWEIS: Überprüfen Sie nach dem Einlegen eines Magazins immer, ob es richtig eingerastet ist, indem Sie etwas Druck auf den freiliegenden Teil der Magazinbodenplatte ausüben.

- Laden Sie die Pistole erst, nachdem Sie diese Anleitung gelesen und vollständig verstanden haben.
- Laden Sie die Pistole erst, wenn Sie bereit sind, sie zu benutzen. Halten Sie Ihren Finger vom Abzug fern und außerhalb des Abzugsbügel, bis Sie bereit sind zu schießen.
- Laden Sie Ihre Pistole niemals, bevor Sie sich über Ihr Ziel und dessen Umgebung im Klaren sind und vollständig zum Schießen bereit sind.
- Wenn das Magazin zum Nachladen entfernt wird und eine Patrone in der Kammer verbleibt, stellen Sie sicher, dass Sie die Waffe sichern und sie dann in das Holster stecken oder anderweitig unter Ihrer direkten Kontrolle sichern, während das Magazin nachgeladen wird.
- Smith & Wesson hat Ihnen ein Magazin zur Verfügung gestellt, das für Ihr spezifisches Pistolenmodell ausgelegt ist. Auch wenn Ihr Magazin möglicherweise in ein anderes Pistolenmodell eingesetzt werden kann, funktioniert es nur in dem spezifischen Modell, für das es entwickelt wurde. Verwenden Sie Magazine nicht austauschbar für verschiedene Pistolenmodelle.
- Befolgen Sie die Anweisungen in dieser Anleitung und alle anderen spezifischen Anweisungen, die auf einem Magazin vermerkt sind oder diesem beiliegen. Die Verwendung eines anderen als des für Ihr Pistolenmodell und Kaliber vorgesehenen Smith & Wesson-Magazins kann zu Funktionsstörungen führen.
- Laden Sie das Magazin, indem Sie zunächst den Mitnehmer mit dem Ladehilfsknopf nach unten drücken (gerade so weit, dass jeweils eine Patrone geladen werden kann). Führen Sie den Rand einer Patrone (Hinterteil der Patrone) in die Kerbe in der Mitte der Magazinlippen ein und schieben Sie die Patrone nach hinten – vollständig unter die hinteren Lippen des Magazins, bis der Patronenrand an der Rückseite des Magazins anliegt (ABBILDUNG 8). Wiederholen Sie diesen Vorgang für die Anzahl der Patronen, die Sie laden möchten, bis die Magazinkapazität erreicht ist (das Magazin fasst bei voller Beladung 10 Patronen). Versuchen Sie nicht, Ihr Magazin mit mehr als der angegebenen Anzahl von Patronen zu laden, da dies zu einem Ladefehler führen kann.



ABBILDUNG 8

LADEN FORTGESETZT

- Stellen Sie die manuelle Sicherung in die Position „SAFE“ (oben) (ABB. 9).



WARNUNG:
VERGEWISSEN SIE SICH,
DASS DER SCHLAGBOLZEN
NICHT

**AUS DER VERSCHLUSSFLÄCHE
HERAUSRAGT. WENN DER
SCHLAGBOLZEN HERAUSRAGT,
STELLEN SIE SICHER, DASS DIE WAFFE
IN EINE SICHERE RICHTUNG ZEIGT,
ENTLADEN SIE DIE WAFFE UND
LASSEN SIE SIE VON EINEM
WAFFENSCHMIED, DER FÜR DIE
WARTUNG VON SMITH & WESSON-
WAFFEN QUALIFIZIERT IST,
ÜBERPRÜF
EINER WAFFENSCHMIEDE PRÜFEN UND TESTEN LASSEN, DIE FÜR DIE
WARTUNG VON SMITH & WESSON-WAFFEN QUALIFIZIERT IST.**

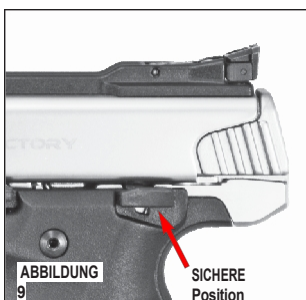

**WARNUNG: LADE IMMER EINE PATRONE AUS DEM MAGAZIN IN
DIE KAMMER. DIE NICHTBEACHTUNG DIESER WARNUNG KANN
ZU SCHWEREN**

**VERLETZUNGEN ODER DEN TOD FÜR SIE ODER ANDERE. VERSUCHEN SIE
NIEMALS, DIE PISTOLE ZU LADEN, INDEM SIE EINE PATRONE IN DIE
OFFENE AUSWURFÖFFNUNG EINFÜGEN.**

- Überprüfen Sie Ihre Pistole wie zuvor im Abschnitt „Überprüfen Ihrer Pistole“ beschrieben. Verriegeln Sie den Verschluss mit dem Verschlussstopper nach hinten und vergewissern Sie sich, dass die Kammer leer ist. Halten Sie die Pistole in einer Hand, wobei die Mündung in eine sichere Richtung zeigt und Ihr Finger nicht am Abzug und außerhalb des Abzugsbügels liegt. Setzen Sie das geladene Magazin in den Magazinschacht der Pistole ein, bis es einrastet.



**WARNUNG: WENDEN SIE BEIM EINSETZEN EINES GELADENEN
MAGAZINS IN DIE PISTOLE KEINE ÜBERMÄSSIGE KRAFT NACH
OBEN AN. ÜBERMÄSSIGE KRAFT NACH OBEN KÖNNTE DAZU
FÜHREN, DASS**

**DIE SCHLIESSE NACH VORN BEWEGEN, EINE PATRONE IN DIE KAMMER
FÜHREN UND DIE PISTOLE SCHUSSFERTIG MACHEN.**

- Stellen Sie sicher, dass das Magazin vollständig und sicher eingesetzt ist, indem Sie etwas Druck nach unten auf den freiliegenden Teil der Magazinbodenplatte ausüben.
- Drücken Sie den Verschlussanschlag nach unten, um den Verschluss zu lösen und ihn unter Federspannung vollständig nach vorne gleiten zu lassen. Dadurch wird eine Patrone aus dem Magazin entnommen und in die Kammer des Laufs eingeführt.
- Oder laden Sie die Kammer, indem Sie die gezackten Seiten des Verschlusses von hinten mit Daumen und Fingern greifen, wobei die Mündung in eine sichere Richtung zeigt, den Verschluss zügig vollständig nach hinten ziehen und loslassen. Dadurch wird eine Patrone aus dem Magazin entnommen und in die Kammer des Laufs eingesetzt. Lassen Sie den Verschluss unter seiner eigenen Federspannung nach vorne gleiten, behindern Sie die Vorwärtsbewegung des Verschlusses nicht mit Ihrer Hand.



**WARNUNG: DIE PISTOLE FEUERT, WENN DIE MANUELLE SICHERUNG
IN DER FEUERPOSITION (UNTEN) BEFINDET UND DER ABZUG
BETÄTIGT WIRD.**

LADEN FORTSETZEN



WARNUNG: WENN DIE PATRONE NICHT AUS DEM MAGAZIN ENTNEHMEN ODER VOLLSTÄNDIG IN DIE KAMMER EINSETZEN KANN, BRUCHEN SIE DEN LADE-VORGANG SOFORT AB. ENTFERNEN SIE

DAS MAGAZIN, VERRIEGELN SIE DEN VERSCHLUSS IN DER OFFENEN POSITION UND ÜBERPRÜFEN SIE, OB DIE KAMMER LEER IST. BEACHTEN SIE DEN ABSCHNITT „ÜBERPRÜFUNG IHRER PISTOLE“ IN DIESER ANLEITUNG.

- Denken Sie daran, Ihre Pistole unter allen Umständen in eine sichere Richtung zu halten und Ihren Finger oder andere Gegenstände vom Abzug fernzuhalten und außerhalb des Abzugsbügel zu halten, bis Sie sich zum Abfeuern der Waffe entschlossen haben. Lassen Sie eine geladene Waffe niemals unbeaufsichtigt.

ABFEUERN



WARNUNG: HALTEN SIE DIE LAUFSPITZE IMMER IN EINE SICHERE RICHTUNG.



WARNUNG: TRAGEN SIE BEI JEDEM ABFEUERN IHRER WAFFE EINE FÜR DEN GEBRAUCH VON SCHUSSWAFFEN VORGESCHRIEBENE AUGEN- UND GEHÖRSCHUTZ. STELLEN SIE SICHER, DASS ANDERE IN DER NÄHE DES SCHIESSORTES DIES EBENFALLS TUN.



WARNUNG: BEIM ABFEUERN DER PISTOLE ODER BEIM LÖSEN DES VERSCHLUSSES AUS DER VERSCHLUSSARRETIERUNG BEWEGT SICH DER VERSCHLUSS MIT ERHEBLICHER KRAFT UND GESCHWINDIGKEIT. UM VERLETZUNGEN ZU VERMEIDEN, STELLEN SIE SICHER, DASS SICH KEIN TEIL IHRES KÖRPERS IM WEG DES VERSCHLUSSES BEFINDET.

- Halten Sie Ihren Finger außerhalb des Abzugsbügels, bis Sie bereit sind zu schießen. Drücken Sie die manuelle Sicherung in die Position „FIRE“ (unten) (ABBILDUNG 10).
- Halten Sie den Griff fest und ziehen Sie den Abzug vollständig nach hinten, um die Patrone abzufeuern (ABBILDUNG 11).



- Beim Abfeuern bewegt sich der Verschluss mit beträchtlicher Kraft nach hinten und zieht dabei die verbrauchte Patronenhülse heraus und wirft sie aus. Der Verschluss kehrt dann unter Federspannung nach vorne zurück, führt die nächste Patrone aus dem Magazin in die Laufkammer ein und die Pistole ist wieder schussbereit, sobald der Abzug betätigt wird.



WEITERES SCHIESSEN

- Lassen Sie den Abzug nach dem Abfeuern vollständig nach vorne gehen, bevor Sie einen weiteren Schuss abgeben. Andernfalls kann das Schloss nicht vollständig zurücklaufen und die Waffe kann den nächsten Schuss nicht abgeben. Halten Sie Ihren Finger vom Abzug und außerhalb des Abzugsbügel, bis Sie bereit sind, erneut zu schießen. Dieser Vorgang kann wiederholt werden, bis die letzte Patrone abgefeuert wurde. Dann übt der Magazinhalter einen Aufwärtsdruck auf den Verschlussanschlag aus, wodurch dieser in den Verschluss eingreift und ihn in der „offenen“ Position hält.



WARNUNG: AUSSER WIE IN DEM ABSCHNITT DIESES HANDBUCHS BESCHRIEBEN, DER SICH MIT DER EINSTELLUNG DES ABZUGES DES SW22 VICTORY PERFORMANCE CENTER BEFASST (FÜR

MODELLE, DIE DAMIT AUSGESTATTET SIND) DARF DIE PISTOLE NICHT UNBEMÄSSIGT ABGEFEUERT WERDEN, DA DIES ZU SCHÄDEN AN DER PISTOLE FÜHREN KANN.

BEHEBUNG VON FEHLZÜNDUNGEN



WARNUNG: WENN IHRE HANDFEUERWAFFE ANZEICHEN EINER FEHLFUNKTION AUFWEIST ODER SICH DIE FUNKTIONSWEISE IHRER HANDFEUERWAFFE GEÄNDERT HAT, „SOWOHL IN BEZUG AUF DAS

WIE SIE SICH ANFÜHLT ODER ANHÖRT“, STELLEN SIE DAS SCHIESSEN EIN. STELLEN SIE SICHER, DASS DIE WAFFE IN EINE SICHERE RICHTUNG ZEIGT, ENTLADEN SIE DIE WAFFE UND LASSEN SIE SIE VON EINEM WAFFENSCHMIED, DER FÜR DIE WARTUNG VON SMITH & WESSON-WAFFEN QUALIFIZIERT IST, ÜBERPRÜFEN UND TESTEN.

- Wenn eine Patrone nicht zündet, muss die Kammer manuell geräumt werden.
- Warten Sie 30 Sekunden, während Sie die Mündung in eine sichere Richtung halten.
- Halten Sie Ihren Finger vom Abzug und aus dem Abzugsbügel fern.
- Entfernen Sie das Magazin (ABBILDUNG 12).
- Fassen Sie die gezackten Seiten des Verschlusses von hinten und ziehen Sie den Verschluss kräftig ganz nach hinten, um die fehlgezündete Patrone auszuwerfen. Blockieren Sie nicht die Auswurföffnung und versuchen Sie nicht, die Patrone mit der Hand über der Auswurföffnung aufzufangen (ABBILDUNG 13).
- Verriegeln Sie den Verschluss in der geöffneten Position, indem Sie ihn aus der hintersten Position leicht nach vorne bewegen und gleichzeitig den Verschlussanschlag nach oben drücken. Jetzt können Sie die Laufkammer und den Lauf sicher auf Verstopfungen überprüfen.

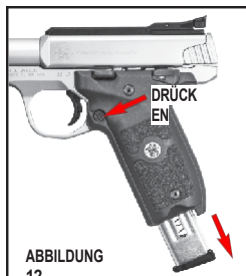

BEHEBUNG VON FEHLZÜNDUNGEN FORTSETZUNG

- Es kann erforderlich sein, eine verklemmte Patrone manuell zu entfernen. Verwenden Sie zum manuellen Beseitigen einer Verklemmung nur „Werkzeuge“ aus Holz, z. B. einen spitzen Dübel, und gehen Sie äußerst vorsichtig vor, um ein Aufschlagen auf den Rand/die Zündkapsel der Patrone zu vermeiden.
- Schauen Sie in die Kammer und durch das Magazin. Vergewissern Sie sich, dass keine Munition mehr in der Pistole ist (ABBILDUNG 17).

ENTLADEN



WARNUNG: HALTEN SIE DIE LAUFSPITZE IMMER IN EINE SICHERE RICHTUNG.

- Richten Sie die Mündung in eine sichere Richtung. Achten Sie darauf, dass Ihr Finger nicht am Abzug und außerhalb des Abzugsbügel liegt. Vergewissern Sie sich, dass die manuelle Sicherung in der sicheren Position (oben) ist. Drücken Sie den Magazinauslöser und entfernen Sie das Magazin (ABBILDUNG 14).
- Halten Sie die Mündung weiterhin in eine sichere Richtung, nehmen Sie den Finger vom Abzug und halten Sie ihn außerhalb des Abzugsbügel, fassen Sie den Verschluss mit Daumen und Fingern von hinten an den Seiten und ziehen Sie ihn zügig vollständig nach hinten, um die Patrone aus der Laufkammer zu entfernen und die Pistole zu entladen. Blockieren Sie nicht die Auswurföffnung, da dies den Auswurf der Patrone behindern kann (ABBILDUNG 15).
- Verriegeln Sie den Verschluss nach hinten, indem Sie den Verschlussarretierungshebel nach oben drücken, während Sie den Verschluss nach hinten ziehen, und ihn dann leicht nach vorne gleiten lassen, damit er durch den Verschlussarretierungshebel nach hinten gehalten wird.
- Entladen Sie das Magazin, indem Sie es so halten, dass das Geschossende der Patrone von Ihnen weg zeigt, und jede Patrone nach vorne und aus dem Magazin drücken (ABBILDUNG 16a und 16b). Es ist hilfreich, den Ladehilfsknopf leicht gedrückt zu halten, um die Spannung auf die Patrone zu verringern, während Sie jede einzelne aus dem Magazin drücken.
- Schauen Sie in die Kammer und durch das Magazin. Vergewissern Sie sich, dass keine Munition mehr in der Pistole ist (ABBILDUNG 17).

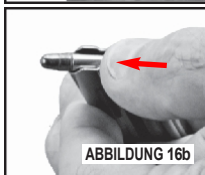
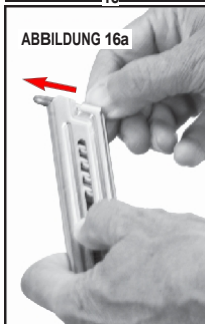

EINSTELLUNG DES KAPSELNACHZIEHERS



WARNUNG: VERGEWISSEN SIE SICH IMMER, DASS IHRE WAFFE ENTLADEN IST, BEVOR SIE DAS VISIER EINSTELLEN. BEACHTEN SIE STETS DIE GRUNDREGELN FÜR DEN SICHEREN UMGANG MIT WAFFEN.

- Die Kimme (ABBILDUNG 18) ist sowohl in der Höhe als auch seitlich vollständig einstellbar. Die obere Schraube steuert die Höhe, und jeder Klick erhöht oder verringert den Treffpunkt auf dem Ziel. Die seitliche Einstellschraube befindet sich auf der rechten Seite des Gehäuses und steuert die seitliche Ausrichtung. Jeder Klick verschiebt den Treffpunkt auf dem Ziel nach rechts oder links.



EINSTELLUNG DER HÖHE

- Drehen Sie die Einstellschraube oben an der Kimme im Uhrzeigersinn, um die Kimme abzusenken (durch Absenken der Kimme wird die Treffergruppe auf dem Ziel abgesenkt), oder drehen Sie sie gegen den Uhrzeigersinn, um die Kimme anzuheben (durch Anheben der Kimme wird die Treffergruppe auf dem Ziel angehoben).

EINSTELLUNG DER SEITLICHE VERSTELLUNG

- Drehen Sie die Einstellschraube auf der rechten Seite der Kimme im Uhrzeigersinn, um die Kimme nach rechts zu verschieben (durch Verschieben der Kimme nach rechts wird die Gruppe auf dem Ziel nach rechts verschoben), oder gegen den Uhrzeigersinn, um sie nach links zu verschieben (durch Verschieben der Kimme nach links wird die Gruppe auf dem Ziel nach links verschoben).

OPTISCHE VISIERVORRICHTUNG



WARNUNG: STELLEN SIE VOR DER MONTAGE EINES ZIELFERNROHRS ODER ANDERER ZUBEHÖRTEILE IMMER SICHER, DASS DIE WAFFE ENTLADEN IST. DIE NICHTBEACHTUNG DIESER VORSICHTSMASSNAHME KANN ZU VERLETZUNGEN ODER ZUM TOD VON PERSONEN FÜHREN.

- Das SW22 VICTORY® ist werkseitig gebohrt und mit Gewinde versehen, um eine Zielfernrohrmontagebasis aufzunehmen. Es müssen keine zusätzlichen Löcher gebohrt werden. Verschiedene Zielfernrohre haben unterschiedliche Augenabstände. Sie müssen eine Kombination wählen, die einen ausreichenden Abstand zwischen dem Zielfernrohr und Ihrem Auge gewährleistet. Befolgen Sie die mit dem Zielfernrohr und den Ringen mitgelieferten Anweisungen für eine ordnungsgemäße Installation.
- Wir empfehlen Ihnen, die Montage Ihrer optischen Visier Vorrichtung und Ihres Visiers/Zielfernrohrs von einem kompetenten Büchsenmacher durchführen zu lassen.
- Wenn Sie sich entscheiden, das optische Visier selbst zu montieren, befolgen Sie diese Anweisungen.

OPTISCHE VISIERVORRICHTUNG FORTSETZUNG

- Im Auslieferungszustand ist die Pistole mit einer einstellbaren offenen Visierung ausgestattet. Die Visierung muss entfernt werden, um die optische Visierbasis an ihrer Stelle zu montieren (ABBILDUNG 19).
- Entfernen Sie die Sechskantschraube an der Vorderseite der Visierbasis mit einem 3/32"-Sechskantschlüssel (ABBILDUNG 20), indem Sie die Schraube von oben gesehen gegen den Uhrzeigersinn drehen.
- Schieben Sie die gesamte Visierbasis nach hinten, um die Klammer zu lösen, die das Visier am Gehäuse festhält (ABBILDUNG 21).

HINWEIS: Wenn die Schraube zur Höhenverstellung der Kimme so weit nach unten gedreht ist, dass ihr Schaft in das Loch im Gehäuse hineinragt, drehen Sie die Schraube zur Höhenverstellung um zwei Umdrehungen gegen den Uhrzeigersinn, um sie aus dem Loch zu heben, sodass Sie die Visierbasis nach hinten schieben und das Visier aus der Klammer lösen können.

- Legen Sie die Kimme an einen Ort, an dem Sie sie wiederfinden, wenn Sie sie wieder anbringen möchten.
- Schieben Sie die Basis des optischen Visiers entlang der Oberseite des Gehäuses nach vorne, um den Clip einzurasten, der die Basis an der Rückseite des Pistolengehäuses festhält (ABBILDUNG 22).

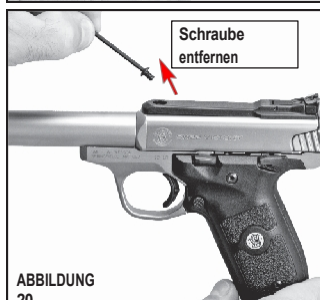
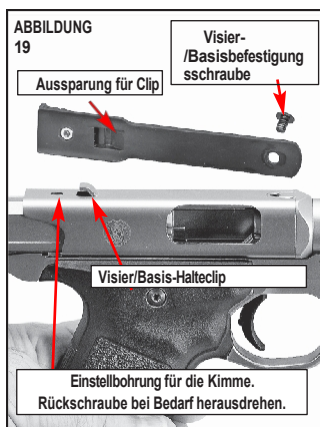

OPTISCHE VISIERVORRICHTUNG FORTSETZUNG

- Richten Sie das vordere Schraubenloch aus und setzen Sie die Sechskantschraube wieder ein. Ziehen Sie sie mit einem 3/32"-Sechskantschlüssel fest an (ABBILDUNG 23).
- Ein Video zu diesem Verfahren finden Sie unter folgender Adresse:
<http://www.smith-wesson.com/firearms/sw22-victory>

- Befolgen Sie die Anweisungen des Herstellers des Zielfernrohrs oder des optischen Visiers, um die Installation abzuschließen.



ABBILDUNG
23

! WARNUNG: DAS ABFEUERN EINER WAFFE MIT ZIELFERNROHR, WÄHREND SICH IHR AUGE ZU NAH AM OKULAR DES ZIELFERNROHRS BEFINDET, ODER DAS NICHT SICHERE HALTEN DER WAFFE GEGENÜBER DER SPULE KANN ZU SCHWEREN VERLETZUNGEN, EINSCHLIESSLICH, ABER NICHT BESCHRÄNKT AUF BLINDHEIT, FÜHREN.

! WARNUNG: BOHREN SIE KEINE ZUSÄTZLICHEN LÖCHER IN DIE WAFFE, DA DIES IHRE STRUKTUR SCHWÄCHEN UND ZU EINEM BRUCH FÜHREN KANN, DER VERLETZUNGEN UND/ODER ZUM TOD DES SCHÜTZEN ODER VON UMSTEHENDEN PERSONEN SOWIE ZU SACHSCHÄDEN FÜHREN KÖNNEN. DURCH DIESES VORGEHEN VERLIEREN SIE IHRE GARANTIEANSPRÜCHE.

! WARNUNG: EIN OPTISCHES VISIER ODER EINE VISIERHALTERUNG, DIE NICHT SICHER BEFESTIGT SIND, KÖNNEN SICH BEIM RÜCKSTOSS DER WAFFE LÖSEN. WENN DIES DER FALL IST, KÖNNEN WENN SICH DAS OPTISCHE VISIER LÖST, KANN ES ZURÜCKFLIEGEN UND DEN SCHÜTZEN ODER EINE UMSTEHENDE PERSON VERLETZEN. ÜBERPRÜFEN SIE NACH DEM SCHIESSEN DEN ZUSTAND ALLER BEFESTIGUNGSSCHRAUBEN DES OPTISCHEN VISIERS. WENN SICH DIE SCHRAUBEN GELÖST HABEN, SCHIESSEN SIE NICHT MEHR MIT DER PISTOLE UND WENDEN SIE SICH AN DEN KUNDENDIENST UNTER 800-331-0852 EXT. 4125.

- Die optische Visierbasis verfügt über ein nicht verstellbares integriertes Visier (ABBILDUNG 24).



ABBILDUNG 24

FELDZERLAGEN / DEMONTAGE



WARNUNG: HALTEN SIE DIE LAUFSPITZE IMMER IN EINE SICHERE RICHTUNG.

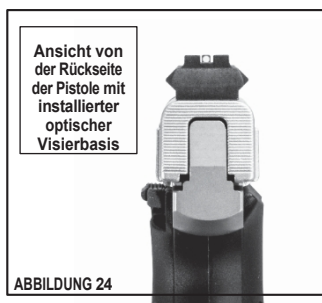

WARNUNG: STELLEN SIE VOR DER INSPEKTION, DEM ZERLEGEN ODER DEM ZUSAMMENBAUEN IMMER SICHER, DASS DIE WAFFE ENTLADEN IST.



WARNUNG: BEACHTEN SIE STETS GENAU DIE ANWEISUNGEN ZUM ZERLEGEN DER WAFFE. FÜHREN SIE NIEMALS ANDERE ARBEITEN DURCH, ALS DIE IN DIESER ANLEITUNG ANGEWIESENEN MASSNAHMEN. NIMMEN SIE NIEMALS ÄNDERUNGEN ODER MODIFIKATIONEN AN DEN TEILEN IHRER PISTOLE VOR



WARNUNG: TRAGEN SIE BEIM ZUSAMMENBAUEN ODER AUSEINANDERNEHMEN IHRER WAFFE IMMER EINE SCHUTZBRILLE.

- Richten Sie die Pistole in eine sichere Richtung. Achten Sie darauf, dass Ihr Finger nicht am Abzug ist und dass sich der Abzug in der „Ruheposition“ oder vorderen Position befindet.



ABBILDUNG 25

- Drücken Sie den Magazinauslöser und entfernen Sie das Magazin (ABBILDUNG 25).



ABBILDUNG 26

- Halten Sie den Lauf weiterhin in eine sichere Richtung, nehmen Sie den Finger vom Abzug und lassen Sie ihn außerhalb des Abzugsbügel, fassen Sie die gezackten Seiten des Verschlusses von hinten mit Daumen und Fingern, während Sie die Waffe in aufrechter Position halten, und ziehen Sie den Verschluss zügig vollständig nach hinten, um alle Patronen aus der Laufkammer zu entfernen und die Pistole zu entladen. Verriegeln Sie den Verschluss in der geöffneten Position, indem Sie den Verschlussarretierungshebel nach oben drücken (ABBILDUNG 26).



ABBILDUNG 27

- Vergewissern Sie sich, dass die Kammer leer ist (ABBILDUNG 27).

FELDZERLEGEN/ZERLEGEN FORTGESETZT

- Schließen Sie den Verschluss bei leerer Kammer.
- Lösen Sie die Demontageschraube (ABBILDUNG 28) mit dem mitgelieferten 1/8-Zoll-Sechskantschlüssel, indem Sie sie gegen den Uhrzeigersinn drehen. Dazu ist möglicherweise erheblicher Kraftaufwand erforderlich.
- Halten Sie den Lauf und den Rahmen mit einer Hand zusammen und entfernen Sie die Demontageschraube vollständig.
- Entfernen Sie die Lauf-/Empfängerbaugruppe vom Rahmen, indem Sie das Mündungsende leicht nach oben kippen (ABBILDUNG 29) und die Baugruppe nach vorne ziehen, sodass sie sich von den Laschen am hinteren Ende, die sie zusammenhalten, und vom Griffrahmen löst (ABBILDUNG 30).

HINWEIS: Sobald der Verschluss aus dem Rahmen herausgehoben ist, kann er aus der Rückseite des Gehäuses herausgleiten. Achten Sie darauf, den Verschluss nicht fallen zu lassen.

- Fassen Sie den Verschluss am gezackten Bereich und ziehen Sie ihn aus dem Empfänger heraus (ABBILDUNG 31).
- ABBILDUNG 32 zeigt die zur Reinigung zerlegte Pistole.

WICHTIGER HINWEIS:

Die Rückstoßfeder ist im Verschluss zusammengedrückt und springt mit beträchtlicher Kraft heraus, wenn sie nicht kontrolliert wird. Es ist nicht erforderlich, die Rückstoßfeder und die Führungsstange für die normale Reinigung zu entfernen. Achten Sie darauf, nicht versehentlich die Feder und die Führungsstange beim Reinigen des Verschlusses zu verschieben, da die Feder mit beträchtlicher Kraft herausspringt, wenn sie verschoben wird.



ABBILDUNG 28



ABBILDUNG 29

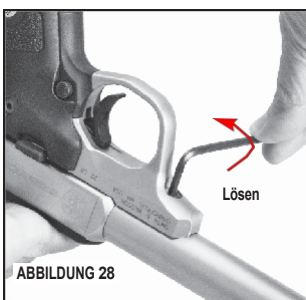

ABBILDUNG 30



ABBILDUNG 31



ABBILDUNG 32

FELDERLEGEN/ZERLEGEN FORTSETZUNG

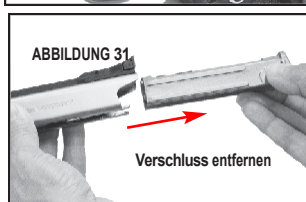
- Die Rückstoßfeder (ABBILDUNG 33) wird von der Führungsstange gehalten, die wiederum von einer Aussparung im Verschluss gehalten wird (ABBILDUNG 34).



- Um die Führungsstange und die Rückstoßfeder zu entfernen, drücken Sie die Feder leicht zusammen und heben Sie die Baugruppe nach oben aus ihrer Aussparung an der Unterseite des Verschlusses heraus (ABBILDUNG 35).

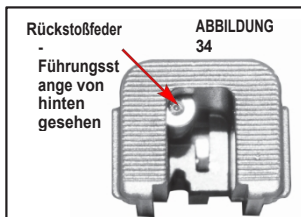

- ABBILDUNG 36 zeigt den Verschluss, der zur Reinigung zerlegt wurde.



- Setzen Sie die Feder wieder auf die Führungsstange und drücken Sie sie zusammen (mit dem breiten Ende der Führungsstange nach hinten), bis der Kopf der Führungsstange wieder in die Aussparung im Verschluss einrastet (ABBILDUNG 37). ABBILDUNG 34 zeigt die Führungsstange in der richtigen Position in ihrer Aussparung.

- Ein Video zu diesem Vorgang finden Sie unter:
<http://www.smith-wesson.com/firearms/sw22-vic-tory>

! WARNUNG: FEuern SIE IHRE PISTOLE NICHT TROCKEN AB, WENN DER LAUF / Der Empfänger darf nicht vom Rahmen entfernt werden, da dies zu Schäden an der Pistole führen kann.



! WARNUNG: VERÄNDERN, MODIFIZIEREN ODER ERSETZEN SIE KEINE TEILE IHRER WAFFE, ES SEI DENN, DIESE ARBEITEN WERDEN VON EINEM QUALIFIZIERTEN WAFFENSCHMIED UNTER VERWENDUNG VON ORIGINALTEILEN VON SMITH & WESSON DURCHGEFÜHRT. ANDERNFALLS KANN ES ZU FUNKTIONSTÖRUNGEN UND SCHWEREN VERLETZUNGEN KOMMEN



. AUSSERDEM VERLIEREN SIE IHRE GARANTIEANSPRUCH...

! WARNUNG: DEMONTIEREN SIE IHRE HANDFEUERWAFFE NIEMALS ÜBER DEN IN DIESEM HANDBUCH BESCHRIEBENEN ZERLEGEN-VORGANG HINAUS. MANIPULIEREN SIE NIEMALS INTERNE KOMponentEN, DIE NICHT AUSDRÜCKLICH IN DIESER ANLEITUNG BESCHRIEBEN SIND, DA DIES DIE ZUVERLÄSSIGKEIT, FUNKTION UND SICHERHEIT IHRER HANDFEUERWAFFE BEEINTRÄCHTIGEN KANN.

ENTFERNEN DES LAUFS

- Das Entfernen des Laufs aus dem Gehäuse ist für die regelmäßige Reinigung und Wartung nicht erforderlich. Wenn Sie den Lauf aus dem Gehäuse entfernen möchten, befolgen Sie die folgenden Schritte:



WARNUNG: HALTEN SIE DIE LAUFSPITZE IMMER IN EINE SICHERE RICHTUNG.



WARNUNG: STELLEN SIE IMMER SICHER, DASS DIE WAFFE BEIM ÜBERPRÜFEN, ZERLEGEN ODER ZUSAMMENBAUEN ENTLADEN IST.



WARNUNG: TRAGEN SIE BEIM ZUSAMMENBAUEN ODER AUSEINANDERNEHMEN IHRER WAFFE SOWIE BEI REINIGUNGS- ODER WARTUNGSARBEITEN STETS EINE SCHUTZBRILLE.

- Zerlegen Sie die Pistole gemäß den Anweisungen in diesem Abschnitt des Handbuchs.
- Lösen Sie die Laufbefestigungsschraube an der unteren Vorderseite des Gehäuses mit dem mitgelieferten Sechskantschlüssel (ABBILDUNG 38a). Einige Umdrehungen gegen den Uhrzeigersinn sollten ausreichen. Sie müssen die Schraube nicht vollständig entfernen.

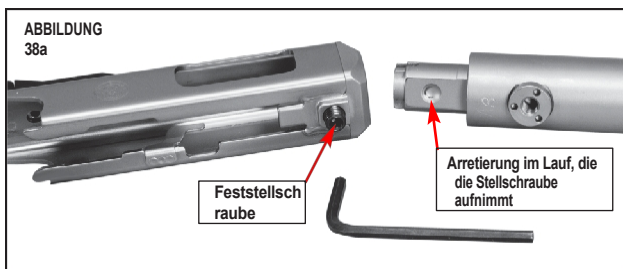

- Fassen Sie den Lauf mit einer Hand und den Verschluss mit der anderen Hand und ziehen Sie sie auseinander (ABBILDUNG 38b). Bei verschmutzten Teilen kann ein Arbeitsschritt erforderlich sein. Die Teile sind aufgesteckt – ein Drehen ist nicht erforderlich und auch nicht möglich.

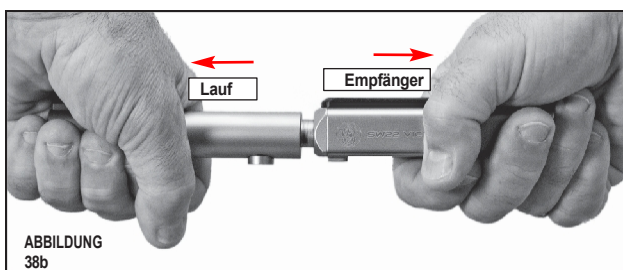

- Zum Zusammenbau stecken Sie den Lauf vollständig in den Empfänger. Der Lauf ist so geformt, dass er nur in der richtigen Ausrichtung in den Empfänger passt. Tragen Sie vor dem Zusammenbau eine dünne Schicht hochwertiges Waffenöl auf alle Metallteile auf.

LAUFENTFERNUNG FORTSETZUNG

- Ziehen Sie die Laufbefestigungsschraube fest, bis sie fest sitzt.
- Bauen Sie die Pistole gemäß den Anweisungen im Abschnitt „Feldzerlegung/Zusammenbau“ dieses Handbuchs wieder zusammen.
- Überprüfen Sie vor dem Schießen die ordnungsgemäße Funktion des Verschlusses im Gehäuse und der Bedienelemente der Pistole.
- Überprüfen Sie regelmäßig den festen Sitz der Laufbefestigungsschraube. Ziehen Sie sie bei Bedarf fest.
- Ein Video zu diesem Vorgang finden Sie unter folgender Adresse:
<http://www.smith-wesson.com/firearms/sw22-victory>



WARNUNG: FÜGEN SIE KEINE TEILE ZU IHRER WAFFE HINZU UND ERSETZEN SIE KEINE TEILE, ES SEI DENN, ES HANDELT SICH UM ORIGINALTEILE VON SMITH & WESSON UND SIE BEACHTEN DIE MITGELIEFERTEN ANWEISUNGEN.

. ANDERNFALLS KANN ES ZU FUNKTIONSSTÖRUNGEN UND SCHWEREN VERLETZUNGEN ODER ZUM TOD KOMMEN. ZUSÄTZLICH ZU DEN BESONDERS GENANNTEN GEFAHREN FÜHRT DIE VERWENDUNG VON NICHT ORIGINALTEILEN, EINSCHLIESSLICH, ABER NICHT BESCHRÄNKT AUF LAUF UND FEDERN, ZUM ERLÖSCHEN ALLER GARANTIEEN.

SCHMIERUNG

- Tragen Sie einen einzigen Tropfen Waffenöl auf die abgebildeten Stellen auf (ABBILDUNG 39). Dadurch wird eine ordnungsgemäße Schmierung Ihrer Pistole gewährleistet. Tragen Sie nicht zu viel Öl auf. Überschüssiges Öl kann große Mengen an unverbranntem Pulver und Kohlenstoffrückständen anziehen, was die ordnungsgemäße Funktion der Pistole beeinträchtigen könnte.



FELDZERLIEGEN/ MONTAGE



WARNUNG: STELLEN SIE VOR DER INSPEKTION, DEM ZERLEGEN ODER DEM ZUSAMMENBAUEN IMMER SICHER, DASS DIE WAFFE ENTLADEN IST.



WARNUNG: BEACHTEN SIE STETS GENAU DIE ANWEISUNGEN ZUM ZERLEGEN DER WAFFE. FÜHREN SIE NIEMALS ANDERE ARBEITEN AUS, ALS DIE IN DIESER ANLEITUNG AUSDRÜCKLICH BESCHRIEBEN SIND

IN DIESEM HANDBUCH ANGEWIESEN WURDEN. VERÄNDERN ODER MODIFIZIEREN SIE NIEMALS DIE TEILE IHRER PISTOLE.



WARNUNG: TRAGEN SIE BEIM ZUSAMMENBAUEN ODER AUSEINANDERNEHMEN IHRER WAFFE IMMER EINE SCHUTZBRILLE.

- Setzen Sie den Verschluss wieder in den Verschluss ein (ABBILDUNG 40).

HINWEIS: Die Rückstoßfeder ist im Verschluss zusammengedrückt und springt mit erheblicher Kraft heraus, wenn sie nicht kontrolliert wird.

- ABBILDUNG 41 zeigt die Position der Kerben im Rahmen, in die die Laschen des Gehäuses beim Zusammenbau einrasten.

- Setzen Sie den Lauf und den Verschluss wieder auf den Griffrahmen (ABBILDUNG 42). Drücken Sie leicht gegen die Federspannung nach hinten, haken Sie die Verschlusslaschen (ABBILDUNG 40) in die Kerben im Rahmen (ABBILDUNG 41) ein und kippen Sie die Laufbaugruppe an der Mündung nach unten, sodass die Lauföse in die Aussparung im Rahmen passt (ABBILDUNG 43).

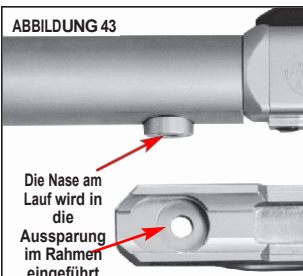
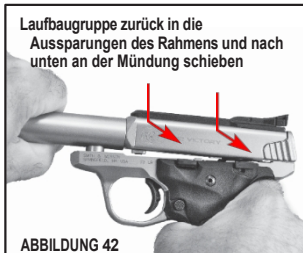

FELDERLEMMUNG/MONTAGE FORTGESETZT

- Setzen Sie die Demontageschraube (ABBILDUNG 44) wieder ein und ziehen Sie sie mit dem mitgelieferten Schraubenschlüssel fest an (ABBILDUNG 45).
- Stellen Sie nach dem Zusammenbau und vor dem Laden Ihrer Pistole stets sicher, dass die Pistole ordnungsgemäß funktioniert und keine ungewöhnlichen Umstände vorliegen, die einen sicheren Betrieb verhindern könnten. Befolgen Sie alle Inspektionsverfahren, die im Abschnitt „Inspektion Ihrer Pistole“ dieses Handbuchs beschrieben sind.
- Überprüfen Sie regelmäßig den festen Sitz der Demontageschraube. Ziehen Sie sie bei Bedarf fest.
- Ein Video zu diesem Vorgang finden Sie unter folgender Adresse:

<http://www.smith-wesson.com/firearms/swzz-victory>



Magazin



WARNUNG: TRAGEN SIE BEIM AUS- UND EINBAU IHRES MAGAZINS STETS EINE SCHUTZBRILLE.



WARNUNG: DIE MAGAZINFEDER STEHT UNTER DRUCK. KONTROLLIEREN SIE DIE FEDER UND DEN MITNEHMER, DAMIT SIE NICHT HERUSFLIEGEN UND VERLETZUNGEN VERURSACHEN.

DEMONTAGE DES MAGAZINEN

- Magazin aus der Pistole entfernen.
- Entfernen Sie vor der Demontage alle Patronen aus dem Magazin.
- Fassen Sie das Magazin und führen Sie einen kleinen Schraubendreher durch den Schlitz im Magazinrohr und durch die Feder (ABBILDUNG 46). Drücken Sie die Feder im Magazin etwa einen Zentimeter zusammen, um die Spannung auf der Magazinbodenplatte zu verringern. Wenn die Feder von der Bodenplatte entfernt ist, schieben Sie die Bodenplatte wie abgebildet vom Magazinrohr ab.
- Kontrollieren Sie die Feder, während Sie die Spannung darauf lösen, und entfernen Sie den Schraubendreher (ABBILDUNG 47).

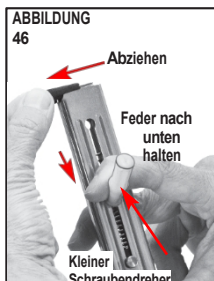

Magazin FORTSETZUNG

- Entfernen Sie die Feder aus dem Rohr. Schieben Sie den Magazinladehilfsknopf nach unten in die Öffnung am Boden des Magazinrohrs und ziehen Sie ihn aus dem Mitnehmer und dem Rohr heraus (ABBILDUNG 48).
- Entfernen Sie den Mitnehmer aus dem Rohr.
- ABBILDUNG 49 zeigt das vollständig zerlegte Magazin.

Magazin WIEDERZUSAMMENSETZEN

- Setzen Sie den Mitnehmer in das Magazin ein, richten Sie dabei das untere Loch auf das Schlüsselloch aus (ABBILDUNG 50), und setzen Sie dann den Ladehilfsknopf von links in das Loch im Mitnehmer ein.
- Setzen Sie die Feder wieder ein und halten Sie sie mit dem Finger fest (ABBILDUNG 51).
- Stecken Sie den Schaft eines kleinen Schraubendrehers oder Inbusschlüssels in die Öffnung und durch die Feder und drücken Sie ihn etwa 2,5 cm tief hinein. Schieben Sie die Schaftkappe auf das Magazin und stellen Sie sicher, dass sie vollständig sitzt (ABBILDUNG 52). Entfernen Sie vorsichtig die Schraubendreher, damit sich die Feder gegen die Schaftkappe ausdehnen kann.
- Überprüfen Sie, ob die Schaftkappe fest sitzt, indem Sie versuchen, sie teilweise zu entfernen – denken Sie dabei daran, dass die Feder nun unter Spannung steht und herauspringen kann, wenn die Abdeckung zu schnell entfernt wird.
- Ein Video zu diesem Verfahren finden Sie unter folgender Adresse: <http://www.smith-wesson.com/firearms/sw22-victory>

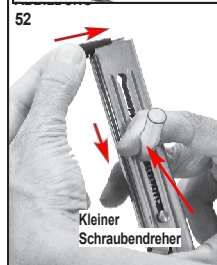
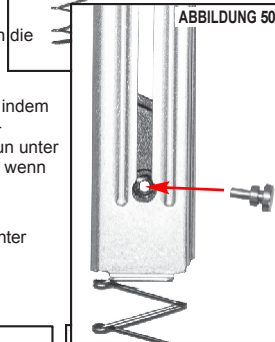
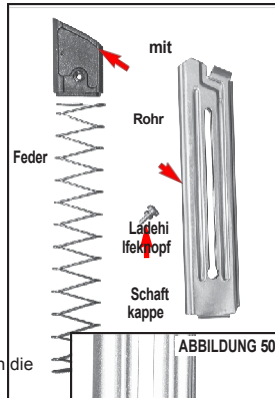
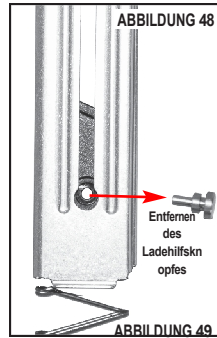

REINIGUNG UND WARTUNG

WARNUNG: VERGEWISSERN SIE SICH VOR DER REINIGUNG, DASS IHRE WAFFE ENTLADEN IST.

(SIEHE ABSCHNITT „ÜBERPRÜFEN IHRER WAFFE“). BEACHTEN SIE STETS DIE VORSICHTSMASSNAHMEN FÜR DEN SICHEREN UMGANG MIT WAFFEN.



WARNUNG: TRAGEN SIE BEIM ZUSAMMENBAUEN ODER AUSEINANDERNEHMEN IHRER WAFFE SOWIE BEI REINIGUNGS- ODER WARTUNGSARBEITEN IMMER EINE SCHUTZBRILLE.

- Bevor Sie Ihre Waffe zum ersten Mal benutzen, sollten Sie sie reinigen.
- Ihre Waffe wurde im Werk mit einem Konservierungsmittel oder Öl behandelt, um sie während des Transports und der Lagerung vor Korrosion zu schützen.
- Konservierungsmittel und Öl sollten vor der Verwendung der Waffe mit einem sauberen Tuch oder Lappen aus dem Lauf, der Kammer und den freiliegenden Bereichen entfernt werden.

VORSICHT: Zerlegen Sie Ihre Waffe niemals über die Anweisungen im Abschnitt „Feldzerlegung/Zerlegung“ dieses Handbuchs hinaus.

- Kaufen Sie bei Ihrem Waffenhändler Reinigungsmittel, die speziell für Ihren Waffentyp und Ihr Kaliber geeignet sind. Viele Anbieter bieten diese praktischerweise als Set an.
- Befolgen Sie die mit Ihren Reinigungsmitteln mitgelieferten Anweisungen.

HINWEIS: Ein grundlegendes Waffenreinigungsset sollte Folgendes enthalten: eine Messing-Laufbürste und einen Reinigungsstab in der für den zu reinigenden Lauf geeigneten Größe, hochwertiges Waffenreinigungsmittel und Waffenöl/Schmiermittel, Baumwoll-Reinigungspatches und einen Reinigungsstab, der lang genug ist, um die Bürste und den Reinigungsstab vollständig durch den Lauf zu schieben.

- Entfernen Sie übermäßige Zündrückstände aus dem Lauf und der Kammer mit einer passenden Messingbürste, die Sie in Waffenreiniger getaucht haben. Beenden Sie die Reinigung des Laufs, indem Sie ein trockenes Baumwolltuch durch den Lauf und die Kammer führen, um Rückstände und Reiniger zu entfernen.
- Reinigen Sie die Außenseite der Waffe mit einem nicht scheuernden Reinigungstuch.
- Tragen Sie nach der Reinigung eine dünne Schicht hochwertiges Waffenöl auf die Metallteile innen und außen auf.
- Wenn Ihre Waffe Sand, Staub, extremer Feuchtigkeit, Wasser oder anderen widrigen Bedingungen ausgesetzt war, muss sie gereinigt und geschmiert werden.

REINIGUNG UND WARTUNG FORTSETZUNG



WARNUNG: SORGEN SIE IMMER FÜR AUSREICHENDE BELÜFTUNG. DIE REINIGUNG VON WAFFEN IN SCHLECHT BELÜFTETEN RÄUMEN, DAS ABFEUERN VON WAFFEN ODER DER UMGANG MIT MUNITION KANN ZU EINER EXPOSITION GEGENÜBER BLEI UND ANDEREN SUBSTANZEN FÜHREN, DIE BEKANNTERWEISE GEBURTSFEHLER, REPRODUKTIVE SCHÄDEN UND ANDERE SCHWERE KÖRPERVERLETZUNGEN VERURSACHEN KÖNNEN. WASCHEN SIE SICH NACH DER EXPOSITION GRÜNDLICH DIE HÄNDE.

VORSICHT: Befolgen Sie stets die Anweisungen, die Ihrem Waffenreiniger und Waffenöl beiliegen.

VORSICHT: Einige Reinigungsmittel können Ihre Waffen beschädigen. Sie sollten ein längeres Eintauchen in Lösungsmittel und eine längere Ultraschallreinigung Ihrer Waffe vermeiden. Die Auswahl des Lösungsmittels sollte auf Produkte beschränkt sein, die speziell für die Waffenpflege entwickelt wurden. Die Nichtbeachtung dieser Vorsichtsmaßnahmen kann zu Schäden an der Oberfläche der Waffe führen. Ammoniakhaltige Lösungsmittel oder andere stark alkalische Lösungsmittel sollten nicht für Waffen von Smith & Wesson verwendet werden.

- Die Reinigung ist für die ordnungsgemäße Funktion Ihrer Waffe unerlässlich.
- Ihre Waffe ist ein Präzisionsinstrument. Um eine zuverlässige Funktion zu gewährleisten, ist es notwendig, eine routinemäßige Wartung durchzuführen. Entladen Sie Ihre Waffe nach dem Schießen gemäß den Anweisungen im Abschnitt „Überprüfen Ihrer Pistole“, bevor Sie Reinigungs- oder Wartungsarbeiten durchführen.
- Entfernen Sie alle Waffenreinigungsmittel, Öl und Fingerabdrücke von den Außenflächen der Waffe. (Fingerfeuchtigkeit kann, wenn sie zurückbleibt, einen Korrosionsprozess auslösen).



WARNUNG: MANIPULIEREN, VERSTELLEN ODER VERÄNDERN SIE NIEMALS DIE INNEREN KOMPONENTEN IHRER WAFFE, ES SEI DENN, DIES WIRD IN DIESEM HANDBUCH AUSDRÜCKLICH ANGEWIESEN.

. Eine unsachgemäße Manipulation der internen Komponenten kann die Sicherheit und Zuverlässigkeit Ihrer Waffe beeinträchtigen und zu schweren Verletzungen oder zum Tod führen.



WARNUNG: ALLE IN DIESER ANLEITUNG NICHT GENANNTE WARTUNGS- ODER REPARATURARBEITEN MÜSSEN VON EINEM QUALIFIZIERTEN WAFFENSCHMIED UNTER VERWENDUNG VON ORIGINAL-ERSATZTEILEN VON SMITH & WESSON-TEILE. ANDERNFALLS KANN ES ZU FUNKTIONSTÖRUNGEN IHRER WAFFE UND ZU SCHWEREN VERLETZUNGEN ODER ZUM TOD KOMMEN.

- Wenn Sie Ihre Waffe in einer kalten Umgebung verwenden, achten Sie darauf, ein Öl mit geeigneter Viskosität zu verwenden, damit es bei kalten Temperaturen nicht erstarrt und die Funktion wichtiger Teile verlangsamt oder verhindert.



REINIGUNG UND WARTUNG FORTSETZUNG

WARTUNG VOR DER LAGERUNG

- Bewahren Sie Ihre Waffe nicht in Materialien auf, die Feuchtigkeit anziehen oder speichern, wie beispielsweise Leder oder dicke Kleidung. Bewahren Sie Waffen auch nicht mit einem Stopfen im Lauf auf, da dies zur Ansammlung von Feuchtigkeit beitragen kann. Wenn Ihre Waffe für einen längeren Zeitraum gelagert werden soll, sollten der Lauf, die Kammern und der interne Mechanismus mit einem hochwertigen Schmieröl oder Konservierungsmittel für Waffen geölt werden. Die äußeren Mechanismen und der Lauf sollten mit einem Rostschutzöl behandelt werden. Bevor Sie Ihre Waffe wieder verwenden, reinigen Sie sie unbedingt. Überprüfen Sie Ihre Waffe bei jeder Reinigung auf Anzeichen von Verschleiß. Wenn Sie Verschleiß feststellen, verwenden Sie die Waffe nicht. Senden Sie sie zur Wartung an Smith & Wesson zurück oder lassen Sie sie von einem qualifizierten Büchsenmacher überprüfen.

BESCHRÄNKTE GARANTIE

Für Besitzer innerhalb der Vereinigten Staaten.

Diese Garantie wird von Smith & Wesson Corp. gewährt. Diese Garantie gilt ab Kaufdatum und gilt für den ursprünglichen Eigentümer jeder Schusswaffe. In Bezug auf solche Schusswaffen ersetzt diese Garantie alle anderen Garantien.

Für Smith & Wesson-Schusswaffen wird garantiert, dass sie frei von Material- und Verarbeitungsfehlern sind. Alle Mängel, die Smith & Wesson innerhalb eines Jahres nach dem Kaufdatum durch den Erstbesitzer schriftlich gemeldet werden, werden von Smith & Wesson innerhalb einer angemessenen Frist nach der Meldung und der Lieferung der Schusswaffe wie unten beschrieben kostenlos behoben.

Im Notfall (Reparaturen, die von Strafverfolgungsbehörden verlangt werden, ein bevorstehendes Match oder eine Jagdreise) rufen Sie bitte die Nummer 1-800-331-0852, Durchwahl 4125, an und fragen Sie nach dem 911 Priority Repair Service. So können Sie mit einem Vertreter von Smith & Wesson sprechen. Unmittelbar nach Erhalt wird Ihre Waffe einem Büchsenmacher zugewiesen. Nach Abschluss der Arbeiten senden wir Ihnen Ihre Smith & Wesson-Waffe per Übernachtzustellung zurück.

Garantieansprüche (schriftlich) und die betreffende Schusswaffe sind an die Kundendienstabteilung von Smith & Wesson, 2100 Roosevelt Avenue, Springfield, Massachusetts 01104, zu senden. Darüber hinaus muss eine Kopie des Kaufbelegs auf den Namen des Eigentümers oder eine Kopie des BATF-Formulars 4473 mit Angabe des Kaufdatums beigefügt werden. Es ist wichtig, dass der Eigentümer bei der Versendung von Schusswaffen an Smith & Wesson alle geltenden Bundes-, Landes- und lokalen Gesetze und Vorschriften einhält.

Hinweis: Weitere Informationen zu Rücksendungen finden Sie im Abschnitt „Kontakt und Versand“ dieses Handbuchs.





BESCHRÄNKTE GARANTIE FORTSETZUNG

Garantieansprüche sollten das Modell und die Seriennummer der betreffenden Waffe sowie eine Beschreibung des aufgetretenen Problems enthalten. Es wird empfohlen, dass der Eigentümer die Sendung versichert, da Smith & Wesson keine Verantwortung für Verlust oder Beschädigung während des Transports übernimmt. Die Transport- und Versicherungskosten für die Rücksendung an den Eigentümer werden von Smith & Wesson übernommen, wenn der Anspruch durch die Garantie abgedeckt ist.

SMITH & WESSON IST UNTER KEINEN UMSTÄNDEN FÜR ZUFÄLLIGE ODER FOLGESCHÄDEN IN BEZUG AUF WIRTSCHAFTLICHE VERLUSTE, VERLETZUNGEN, TOD ODER SACHSCHÄDEN VERANTWORTLICH, UNABHÄNGIG DAVON, OB DIESE AUF EINE VERLETZUNG DIESER GARANTIE, FAHRLÄSSIGKEIT ODER ANDERWEITIG ZURÜCKZUFÜHREN SIND.

In einigen Staaten ist der Ausschluss oder die Beschränkung von Neben- oder Folgeschäden nicht zulässig, sodass die oben genannte Beschränkung oder der Ausschluss möglicherweise nicht für Sie gilt.

Smith & Wesson übernimmt keine Verantwortung für:

- Defekte oder Fehlfunktionen, die auf unsachgemäße Handhabung, unbefugte Einstellungen oder Modifikationen zurückzuführen sind, die von anderen Personen als einem qualifizierten Büchsenmacher gemäß den von Smith & Wesson genehmigten Verfahren vorgenommen oder versucht wurden, oder auf die Nichtbeachtung der Demontageanweisungen im Smith & Wesson-Handbuch.
- Verwendung von defekter oder ungeeigneter Munition, Korrosion, Vernachlässigung, Missbrauch, normale Abnutzung oder unsachgemäße Verwendung.
- Krimineller Missbrauch, Fahrlässigkeit oder Verwendung unter dem Einfluss von Drogen oder Alkohol.

Die lebenslange Service-Garantie von Smith & Wesson beginnt nach Ablauf der Gewährleistungsfrist. Smith & Wesson repariert während der gesamten Lebensdauer des ursprünglichen Besitzers kostenlos alle Smith & Wesson-Handfeuerwaffen, die am oder nach dem 1. Februar 1989 gekauft wurden, sowie alle Gewehre der M&P-Serie, bei denen ein Material- oder Verarbeitungsfehler festgestellt wurde. Um diese lebenslange Service-Garantie in Anspruch nehmen zu können, muss die Produktregistrierungskarte innerhalb von 30 Tagen nach dem Kauf zurückgeschickt werden. Die lebenslange Service-Garantie deckt Funktionsmängel ab; sie umfasst nicht die Oberfläche, Griffe, Magazine oder Visiere der Waffe. Die lebenslange Service-Garantie ist eine Ergänzung und keine Verlängerung der Smith & Wesson-Garantie.

Diese Garantie gewährt Ihnen bestimmte gesetzliche Rechte. Je nach Bundesstaat stehen Ihnen möglicherweise weitere Rechte zu.

HINWEIS: Bei Nichtbeachtung der Anweisungen im Smith & Wesson-Handbuch ist jegliche Haftung ausgeschlossen.



KONTAKT- UND VERSANDINFORMATIONEN

Für Eigentümer innerhalb der Vereinigten Staaten

HINWEIS: Eine Rücksendegenehmigung (**RMA**) ist der erste Schritt im Prozess der Rücksendung eines Produkts, um eine Reparatur, einen Ersatz oder eine Rückerstattung zu erhalten. Bitte wenden Sie sich an den Kundendienst von Smith & Wesson (per E-Mail: qa@smith-wesson.com oder telefonisch unter 800-331-0852 Durchwahl 4125), um eine Genehmigung für die Rücksendung Ihrer Waffe zu erhalten, damit wir diese schnell und effizient bearbeiten können. Die von Smith & Wesson bereitgestellte RMA-Nummer muss auf der Außenseite der Verpackung des zurückgesendeten Produkts angegeben werden. Rücksendungen ohne RMA-Nummer werden anders weitergeleitet, was zu einer Verzögerung der Bearbeitung führt.

Die Ausstellung einer Rücksendegenehmigung (Return Merchandise Authorization, **RMA**) gibt Smith & Wesson die Möglichkeit, die Probleme eines Kunden mit dem Produkt (z. B. Probleme mit Munition) zu diagnostizieren und zu beheben, bevor es zurückgesandt wird. Bitte kontaktieren Sie uns daher, bevor Sie Ihre Smith & Wesson-Waffe zurücksenden.

SCHRITT 1: KUNDENDIENST KONTAKTIEREN

Tel.: 800-331-0852 • 413-781-8300 Durchwahl 4125

E-Mail: qa@smith-wesson.com

SCHRITT 2: RÜCKSENDUNGEN – ZUR WARTUNG

SENDEN SIE ALLE FEUERWAFFEN AN:

Smith & Wesson

2100 Roosevelt Avenue • Springfield, MA 01104

Sollte Ihre Smith & Wesson-Waffe gewartet werden müssen, senden Sie sie bitte an das Smith & Wesson-Werk zurück.

- Rufen Sie den Kundendienst an oder senden Sie eine E-Mail, um eine Genehmigung und Versandanweisungen zu erhalten.
- Stellen Sie sicher, dass die Feuerwaffe entladen ist.
- **Versuchen Sie nicht, eine Waffe über den US-Postdienst zu versenden; nur staatlich zugelassene Händler dürfen Waffen über den US-Postdienst versenden.**
- **VERSENDEN SIE KEINE MUNITION.**

KONTAKT- UND VERSANDINFORMATIONEN FORTSETZUNG

- Legen Sie ein Schreiben bei, das Ihren vollständigen Namen und Ihre Adresse (bitte keine Postfächer), Ihre Telefonnummer (tagsüber), Ihre E-Mail-Adresse, die Seriennummer der Waffe und eine detaillierte Beschreibung des Problems (unter Angabe der Marke und des Typs der Munition, die zum Zeitpunkt des Problems verwendet wurde) oder der gewünschten Reparatur enthält.
- Notieren Sie sich vor dem Versand die Seriennummer, falls Sie den Reparaturstatus Ihrer Waffe überprüfen möchten.
- Bitte entfernen Sie vor der Rücksendung alle Sonderteile und Zubehörteile wie Schäfte, spezielle Visiere und Zielfernrohre oder Riemen von Ihrer Waffe.
- Legen Sie die Waffe in den Originalkoffer oder einen ähnlich sicheren Behälter und verpacken Sie sie sicher.
- Das Paket darf KEINE Markierungen aufweisen, die auf den Inhalt hinweisen.
- Es ist äußerst wichtig, dass Sie die Bundes-, Landes- und lokalen Gesetze und Vorschriften einhalten. Die folgenden Richtlinien sollen Ihnen dabei helfen, aber Sie müssen sich gegebenenfalls an die zuständigen Behörden wenden.
- Wenn Ihre Waffe ersetzt werden muss, kann es erforderlich sein, den Ersatz an einen Händler zu senden und nicht direkt an Sie. In einem solchen Fall werden Sie aufgefordert, eine unterschriebene FFL (Federal Firearms License) Ihres Händlers vorzulegen.
- Die Reparatur im Rahmen der Garantie wird nach Erhalt und Prüfung der Waffe begonnen. Bei Reparaturen oder Arbeiten, die nicht unter die Garantie fallen, erhalten Sie einen Kostenvoranschlag über die Kosten der Arbeiten zuzüglich der Transportkosten für Hin- und Rückversand. Reparaturen oder Modifikationen werden nach Zahlungseingang terminiert.
- Eine Teileliste erhalten Sie beim Kundendienst von Smith & Wesson.

 **WARNUNG: SIE KÖNNEN ZUBEHÖR FÜR IHRE SMITH & WESSON-FEUERWAFFE ERWERBEN. EINIGE DIESER TEILE MÜSSEN VON EINEM WAFFENSCHMIED INSTALLIERT WERDEN, DER FÜR DIE WARTUNG VON SMITH & WESSON-FEUERWAFFEN QUALIFIZIERT IST. VERSUCHEN SIE NIEMALS, IHRE FEUERWAFFE ZU MODIFIZIEREN ODER ERSATZTEILE IN IHRE FEUERWAFFE EINZUBAUEN. BEZIEHEN SIE IMMER EINEN QUALIFIZIERTEN SMITH & WESSON-WAFFENSCHMIED HINZU, AUCH WENN DIE REPARATUR EINFACH ZU SEIN SCHEINT.**



INDIVIDUELLER SERVICE

Wir verstehen, dass Besitzer von Smith & Wesson-Waffen ihre Waffen möglicherweise durch maßgeschneiderte Waffenbauarbeiten, Neulackierungen oder Zubehörteile aufwerten möchten. Unsere Waffenbauer bieten spezialisierte Dienstleistungen und exklusive Produkte, um Ihr Schießerlebnis zu verbessern.

Zubehör für Ihre Smith & Wesson-Waffe erhalten Sie bei Ihrem örtlichen Smith & Wesson-Händler oder direkt bei Smith & Wesson.

Wenden Sie sich an den Kundendienst unter 1-800-331-0852, Durchwahl 4125, um Informationen zu diesen Dienstleistungen zu erhalten.

Wenn Sie direkt beim Hersteller bestellen, geben Sie bitte die folgenden Informationen an:

- Modellnummer
- Dash-Nummer
- Seriennummer
- Ungefähres Kaufdatum
- Vollständige Rücksendeadresse
- VISA/Discover/MasterCard-Nummer und Ablaufdatum
- Nur für Bestellungen aus dem Ausland: Faxnummer oder E-Mail-Adresse



PATENTINFORMATIONEN

Dieses Produkt kann durch ein oder mehrere Patente geschützt sein. Besuchen Sie www.smith-wesson.com für virtuelle Patentinformationen.



INTERNATIONALE GARANTIEZENTREN

Für Eigentümer außerhalb der Vereinigten Staaten

HINWEIS: Die Adressen und Kontaktinformationen der internationalen Garantiezentren finden Sie auf der Website von Smith & Wesson unter www.smith-wesson.com oder erhalten Sie telefonisch beim Kundendienst unter der gebührenfreien Nummer 1-800-331-0852, Durchwahl 4125.



PERFORMANCE CENTER® ABZUGSEINSTELLUNG

Bei den entsprechend ausgestatteten SW22 Victory®-Modellen



WARNUNG: STELLEN SIE SICHER, DASS IHRE WAFFE ENTLADEN IST, BEVOR SIE MIT DER DEMONTAGE, EINSTELLUNG ODER REINIGUNG BEGINNEN. BEACHTEN SIE STETS DIE REGELN FÜR DEN SICHEREN UMGANG MIT WAFFEN. HALTEN SIE DIE LAUFSPITZE STETS IN EINE SICHERE RICHTUNG.



WARNUNG: TRAGEN SIE BEI JEDER DEMONTAGE ODER MONTAGE IHRER WAFFE, BEI DER EINSTELLUNG VON KOMPONENTEN DIESER WAFFE ODER VERSUCHEN, SIE ZU REINIGEN.

ABZUGSEINSTELLSCHRAUBEN – Bei den entsprechend ausgestatteten Modellen

- Einige Pistolenmodelle SW22 Victory® Performance Center® verfügen über zwei (2) Einstellschrauben für den Abzug (ABBILDUNG A1). Mit diesen kann der Schütze den werkseitig eingestellten Abzug sowohl hinsichtlich des Vorlaufs/Vorwegs als auch des Nachlaufs feinjustieren.
- Lesen und verstehen Sie diese gesamte Anleitung, bevor Sie irgendwelche Einstellungen vornehmen.
- Im Lieferumfang der SW22 Victory® Performance Center® Pistole ist werkseitig ein 1/16"-Sechskantschlüssel zum Einstellen des Abzugs enthalten.

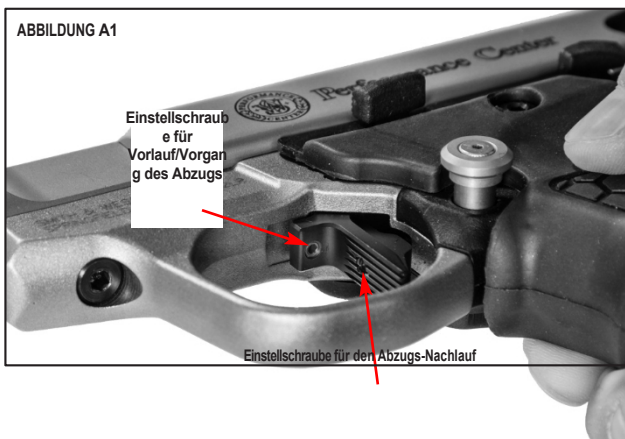

WEITERFÜHRUNG DER ABZUGSEINSTELLUNG

SW22 Victory® Performance Center® Einstellung des Abzugsvorlaufs/Vorlaufs

- Die Einstellschraube für den Abzugsvorlauf/Vorlaufweg – diese Stellschraube dient dazu, den Weg des Abzugs vor dem Abfeuern der Pistole zu minimieren, wenn der Abzug betätigt wird.
- Setzen Sie ein LEERES Magazin in die Pistole ein, bis es einrastet, und ziehen Sie dann den Verschluss nach hinten, um den Hammer zu spannen. Lassen Sie den Verschluss in seine geschlossene Position zurückgleiten, indem Sie den Verschlussstopp drücken und den Verschluss vollständig nach vorne gleiten lassen. Stellen Sie den manuellen Sicherheitshebel nach unten in die Position „FIRE“ (Feuer).

HINWEIS: Die Pistole S&W® SW22 Victory® ist mit einer Magazin-Sicherung ausgestattet, die verhindert, dass die Pistole ohne Magazin feuert. Um den Abzugswiderstand zu testen, muss das LEERE Magazin in der Pistole eingelegt sein.

- (Siehe ABBILDUNG A2) Bei gespanntem Innenhammer (durch vollständiges Zurückziehen des Verschlusses und anschließendes Schließen bei leerer Kammer) die Einstellschraube für den Vorlauf/Vorgang (von der Unterseite der Pistole aus gesehen im Uhrzeigersinn) so einstellen, dass der Abzug „auslöst“ und der Innenhammer mit einem hörbaren „Klicken“ fällt.
- Ziehen Sie den Verschluss erneut vollständig zurück, um den inneren Hammer zu spannen. Stellen Sie die Einstellschraube für den Vorlauf/Vorgang heraus (von unten gesehen gegen den Uhrzeigersinn drehen), bis ein hörbares „Klicken“ zu hören ist (ca. $\frac{1}{4}$ Umdrehung), das anzeigt, dass die minimale Abzugsrückstellung erreicht ist. Drehen Sie die Einstellschraube nach dem hörbaren „Klicken“ noch etwa $\frac{1}{4}$ bis $\frac{1}{2}$ Umdrehung weiter heraus (von unten gesehen gegen den Uhrzeigersinn), um eine zuverlässige Funktion des Abzugsrückstellwerts zu gewährleisten.

ABBILDUNG A2



HINWEIS: Ein ausreichender Rückstellweg des Abzugs ist erforderlich, um den Abzug für den nächsten Schuss ordnungsgemäß zurückzusetzen.

WEITERFÜHRUNG DER ABZUGSEINSTELLUNG

SW22 Victory® Performance Center® Einstellung des Abzugsüberhubs



ABBILDUNG
A3

- (ABBILDUNG A3) Diese Einstellschraube dient dazu, die Rückwärtsbewegung des Abzugs nach dem Abfeuern der Pistole zu minimieren.

- Verwenden Sie den 1/16"-Sechskantschlüssel, um den hinteren Überstand der Überhub-Einstellschraube an der Rückseite des Abzugs einzustellen.

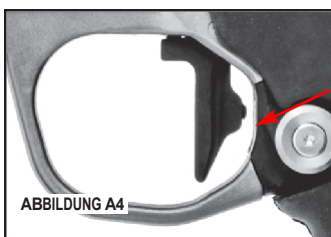

(ABBILDUNG A4) durch Drehen im Uhrzeigersinn (von der Vorderseite der Pistole) oder in eine Position, in der der Abzug nicht „auslöst“ und den Hammer freigibt, um die Pistole zu „feuern“, wenn der Abzug betätigt wird.

- Stellen Sie die Überhub-Einstellschraube (von vorne gesehen gegen den Uhrzeigersinn) so ein, dass beim Abdrücken der Abzug ausgelöst wird und Sie ein „Klicken“ hören, wenn der Hammer fällt. Stellen Sie die Überhub-Einstellschraube (von vorne gesehen gegen den Uhrzeigersinn) um mindestens eine weitere Vierteldrehung ein, um eine zuverlässige Funktion des Abzugs zu gewährleisten.

Überprüfung des Abzugs nach der Einstellung:

- Nachdem Sie sich vergewissert haben, dass die Pistole entladen und die Kammer leer ist, durchlaufen Sie mehrmals das Trockentraining, um die ordnungsgemäße Funktion des Abzugs sicherzustellen.
- Umgebungsbedingungen (z. B. übermäßige Verschmutzung), Überjustierung und mehrmaliges Lösen der Stellschrauben können zu einer Fehlzündung führen. In diesem Fall müssen die Stellschrauben neu positioniert werden, bis ein zuverlässiger Betrieb wiederhergestellt ist. Es wird empfohlen, eine kleine Menge Gewindesicherungsmittel wie LOCTITE® blue auf die Gewinde der Stellschrauben aufzutragen, um sie in ihrer Position zu sichern, sobald der optimale Abzugswiderstand erreicht ist.

HINWEIS: Es ist nahezu unmöglich, die Stellschrauben so einzustellen, dass die Vorlaufbewegung bzw. der Überhub des Abzugs zu 100 % eliminiert wird und gleichzeitig eine zuverlässige Funktion des Abzugs gewährleistet ist. Es können jedoch Anpassungen vorgenommen werden, um einen sehr guten Abzugswiderstand zu erzielen, der den Bedürfnissen des Schützen entspricht.

WARNUNGEN ZUR BATTERIE



WARNUNG: WENN EIN BATTERIEBETRIEBENES ZUBEHÖR ODER EINE BATTERIEBETRIEBENE VORRICHTUNG (Z. B. LASER, OPTISCHES VISIER ODER TASCHENLAMPE USW.) MIT DIESER WAFFE MITGELIEFERT ODER VERWENDET WIRD, MÜSSEN DIE FOLGENDEN WARNHINWEISE UND ANWEISUNGEN BEACHTET WERDEN.



WARNUNG: HALTEN SIE BATTERIEN VON KINDERN FERN. BATTERIEN STELLEN EINE GEFAHR FÜR VERBENNUNGEN DURCH CHEMISCHE REAKTIONEN DAR.



WARNUNG: WENN EINE NEUE ODER VERBRAUCHTE LITHIUM-KNOPFZELLE/MÜNZBATTERIE VERSCHLUCKT WIRD ODER IN DEN KÖRPER GELANGT, KANN DIES ZU SCHWEREN INNEREN VERBENNUNGEN FÜHREN UND KANN INNERHALB VON NUR 2 STUNDEN ZUM TOD FÜHREN. VERRIEGELN SIE DAS BATTERIEFACH IMMER VOLLSTÄNDIG. WENN SICH DAS BATTERIEFACH NICHT SICHER VERSCHLIESSEN LÄSST, STELLEN SIE DIE VERWENDUNG DES PRODUKTS EIN, ENTFERNEN SIE DIE BATTERIEN UND HALTEN SIE ES VON KINDERN FERN. WENN SIE DENKEN, DASS BATTERIEN VERSCHLUCKT ODER IN EINEN TEIL DES KÖRPERS EINGEFÜHRT WURDEN, SUCHEN SIE SOFORT EINEN ARZT AUF.

- Bei sachgemäßer Verwendung sind Batterien eine sichere und zuverlässige Quelle für mobile Energie. Bei unsachgemäßer Verwendung oder Missbrauch kann es jedoch zu Auslaufen, Bränden oder Explosionen kommen.
- Batterien können explodieren oder auslaufen und Verbrennungen verursachen, wenn sie verkehrt herum eingelegt, zerlegt, aufgeladen oder Wasser, Feuer oder hohen Temperaturen ausgesetzt werden.
- Achten Sie stets darauf, die Batterien korrekt einzulegen, indem Sie die „+“- und „-“-Markierungen auf der Batterie und dem Gerät beachten.
- Ersetzen Sie immer den gesamten Satz Batterien auf einmal und achten Sie darauf, alte und neue Batterien oder Batterien unterschiedlicher Typen nicht zu mischen.
- Bewahren Sie unbenutzte Batterien in ihrer Originalverpackung und fern von Metallgegenständen auf, die einen Kurzschluss verursachen könnten.
- Entfernen Sie entladene Batterien umgehend aus Geräten, um mögliche Schäden durch Auslaufen zu vermeiden.
- Entsorgen Sie Batterien niemals im Feuer. (Die Nichtbeachtung dieser Vorsichtsmaßnahme kann zu einer Explosion führen.)
- Die Batterien werden in geladenem Zustand geliefert und sind nicht zum Wiederaufladen vorgesehen. Das Wiederaufladen kann zu Auslaufen, Bränden oder Explosionen führen.
- Die Batterien müssen ordnungsgemäß entsorgt werden, einschließlich der Aufbewahrung außerhalb der Reichweite von Kindern.
- Entsorgen Sie gebrauchte Batterien sofort. Auch gebrauchte Batterien können Verletzungen verursachen.

MÜNDUNGSKOMPENSATOR

Bei den entsprechend ausgestatteten S&W®-Pistolen



WARNUNG: HALTEN SIE IHR GESICHT, IHRE HÄNDE, FINGER ODER ANDERE KÖRPERTEILE IMMER VON DEN LAUFÖFFNUNGEN (EINSCHLIESSLICH DER ÖFFNUNGEN IN KOMPENSATOREN) WÄHREND DES SCHIESSENS. STELLEN SIE IMMER SICHER, DASS SICH ZUSCHAUER WÄHREND DES SCHIESSENS NICHT IN DER NÄHE DER LAUFÖFFNUNGEN BEFINDEN. BEIM NORMALEN GEBRAUCH WERDEN PARTIKEL UND HEISSES GAS AUS DEN LAUFÖFFNUNGEN AUSGESTOSSEN. DIE NICHTBEACHTUNG DIESER WARNUNG KANN ZU SCHWEREN VERLETZUNGEN UND ZU SACHSCHÄDEN (HOLSTER, BEKLEIDUNG USW.) FÜHREN.

- SCHIESSEN SIE MIT EINER PISTOLE MIT EINEM LAUF MIT ÖFFNUNGEN NICHT „AUS DER HÜFTE“ ODER AUS EINER RETENTIONSPOSITION (WENN SICH DIE WAFFE IN UNMITTELBARER NÄHE EINES KÖRPERTEILS BEFINDET).

- SEIEN SIE BEIM SCHIESSEN VORSICHTIG, UM DEN KONTAKT MIT UMGEBENDEN GEGENSTÄNDEN ZU VERMEIDEN, DIE DURCH DURCH DIE PARTIKEL UND HEISSEN GASE BESCHÄDIGT WERDEN KÖNNEN, DIE BEIM ABFEUERN AUS DEN KOMPENSATORÖFFNUNGEN DES LAUFES AUSGESTOSSEN WERDEN.



SW22 Victory® Performance Center® – Reinigung des Kompensators
– falls vorhanden

HINWEIS: Bei Verwendung bestimmter Arten von 22LR-Randfeuermunition kann es schneller zu Bleirückständen und Kohlenstoffablagerungen im Kompensator kommen als bei anderen Marken. Eine regelmäßige Inspektion und Reinigung des Kompensatorlochs ist unerlässlich – unabhängig von der verwendeten Munition.



WARNUNG: DER BOHRUNGSKANAL DES KOMPENSATORS MUSS FREI VON BLEI- UND KOHLEABLAGERUNGEN GEHALTEN WERDEN, DIE DURCH DAS ABFEUERN ENTSTEHEN KÖNNEN. WIRD DER BOHRUNGSKANAL DES KOMPENSATORS NICHT FREI GEHALTEN, KANN ES ZU EINEM KUGELTRIFF KOMMEN, DER DIE WAFFE BESCHÄDIGEN UND VERLETZUNGEN VERURSACHEN KANN.

MÜNDUNGSKOMPENSATOR FORTSETZUNG

- Vergewissern Sie sich, dass die Pistole entladen ist (Magazin entfernt) und sich keine Patrone in der Kammer befindet, bevor Sie den Kompensator anbringen.
- Entfernen Sie den Kompensator, indem Sie ihn von Hand vom Pistolenlauf abschrauben. Versuchen Sie NICHT, den Kompensator zu reinigen oder zu zerlegen, während er an einer geladenen Waffe angebracht ist.
- Tragen Sie geeignete Schutzausrüstung (z. B. Handschuhe und Staubmaske), um eine Bleibelastung zu vermeiden, und verwenden Sie geeignete Reinigungswerkzeuge (z. B. nicht zerkratzen Bürste, Zahnstocher, Holzstab, Baumwolltuch usw.) und nicht korrosive Lösungsmittel wie CLP (Reinigungsmittel, Schmiermittel, Konservierungsmittel), um das Innere (Bohrung) und die Oberflächen des Kompensators zu reinigen.

VORSICHT: Der Kompensator besteht aus einer Legierung, die nicht für die Verwendung in Ultraschallreinigern geeignet ist.

- Verwenden Sie zum Reinigen KEINE scharfen Metallwerkzeuge oder Gegenstände, um den Kompensator zu reinigen oder abzukratzen.
- Der O-Ring an der Basis des Gewindes kann an Ort und Stelle belassen werden, wenn der Kompensator zur Reinigung entfernt wird.
- Ziehen Sie den Kompensator von Hand fest, bis er fest sitzt.

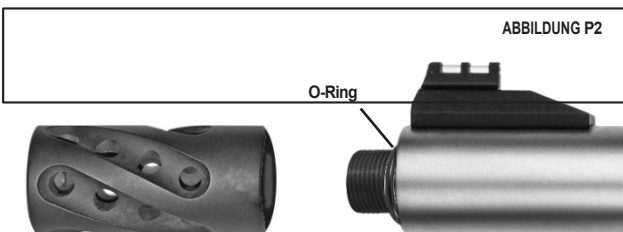

Diese Handfeuerwaffe ist nicht mit einer Vorrichtung ausgestattet, die die Verwendung durch unbefugte Personen vollständig verhindert. In den Vereinigten Staaten werden jedes Jahr mehr als 200.000 Schusswaffen wie diese ihren Besitzern gestohlen. Darüber hinaus gibt es jedes Jahr mehr als tausend Selbstmorde durch jüngere Kinder und Jugendliche, die Zugang zu Schusswaffen haben. Hunderte weitere sterben durch versehentliche Schüsse. Es ist wahrscheinlich, dass noch viel mehr Kinder schwere Verletzungen erleiden oder anderen versehentlich solche Verletzungen zufügen. Um die Gefahr eines solchen Missbrauchs zu begrenzen, ist es unerlässlich, dass Sie diese Waffe an einem sicheren Ort aufbewahren und andere notwendige Maßnahmen ergreifen, um die Möglichkeit von Diebstahl oder Unfällen zu begrenzen. Wenn Sie keine angemessenen Vorsichtsmaßnahmen treffen, kann dies zum Tod unschuldiger Menschen führen und unter bestimmten Umständen zu Ihrer Haftung für diese Todesfälle.

Die untenstehende Zertifizierung ist nur für Handfeuerwaffen erforderlich, die in den Vereinigten Staaten verkauft werden und eine Lauflänge von weniger als 3 Zoll haben.

Smith & Wesson Corp. bescheinigt hiermit die durchschnittlichen Testergebnisse der Präzision für alle neuen Handfeuerwaffen mit einer Lauflänge von weniger als 3 Zoll wie folgt:

7 Yards	14 Yards	21 Yards
1,7	3,9	6,3

Diese Zertifizierung basiert auf Tests, die von Smith & Wesson Corp. unter Verwendung einer festen Handfeuerwaffenaufgabe und Munition durchgeführt wurden, die von einem Mitglied des Shooting Arms and Ammunition Manufacturers Institute (SAAMI) gemäß ANSI/SAAMI Z299.3-1993 hergestellt wurde.

Diese Zertifizierung basiert auf tatsächlichen Tests mit mehreren zufällig ausgewählten Handfeuerwaffen. Ihre Handfeuerwaffe kann eine höhere Präzision aufweisen als die in dieser Zertifizierung angegebenen Ergebnisse.



Smith & Wesson

2100 Roosevelt Avenue • Springfield, MA 01104 www.smith-wesson.com

P/N 3010478

REV:SW22_VICTORY_080118