



Smith & Wesson®

SICHERHEITS- UND BETRIEBSANLEITUNG

Revolver

- Moderner Stil - J, K, L und N Rahmen -



Performance Center® Revolver inbegriffen!

Für die Revolver S&W® BODYGUARD® 38 und X-FRAME 460 & 500 Magnum gibt es separate Handbücher, die auf Anfrage oder per Download von unserer Website kostenlos erhältlich sind.



**Lesen Sie die Anweisungen
und Warnhinweise in
diesem Handbuch VORHER
gründlich durch.
diese Waffe zu benutzen.**

2100 Roosevelt Avenue - Springfield, MA 01104 1-800-331-0852 - Fax: 413-747-3317

www.smith-wesson.com

Copyright© 2019 Smith & Wesson Inc.
Alle Rechte vorbehalten.



**WARNUNG:
LESEN SIE DIESE
ANWEISUNGEN UND
WARNHINWEISE SORGFÄLTIG
DURCH.**



**VERGEWISSERN SIE SICH, DASS SIE
DIESE ANWEISUNGEN UND
WARNUNGEN VERSTANDEN HABEN,
BEVOR SIE DIESES GERÄT BENUTZEN.
SCHÜTZWAFFE. DAS NICHTLESEN DIESER
ANLEITUNG UND DIE NICHTBEACHTUNG
DER WARNHINWEISE KANN DAZU
FÜHREN
ZU SCHWEREN ODER TÖDLICHEN
VERLETZUNGEN BEI IHNEN UND ANDEREN
SOWIE ZU SACHSCHÄDEN FÜHREN.**

**DIESES SICHERHEITS- UND
BEDIENUNGSHANDBUCH SOLLTE DIESE
WAFFE IMMER BEGLEITEN UND BEI
EINEM EIGENTUMSWECHSEL ODER BEI
DER ÜBERGABE AN EINE ANDERE PERSON
MITGEGEBEN WERDEN. EIN EXEMPLAR
DER**

**DAS SICHERHEITS- UND
BEDIENUNGSHANDBUCH IST
KOSTENLOS ALS DOWNLOAD
UNTER [WWW.SMITH-
WESSON.COM](http://WWW.SMITH-
WESSON.COM) SMITH-WESSON
ODER AUF ANFRAGE BEI DER
FIRMA ERHÄLTlich:**

**SMITH & WESSON®
KUNDENDIENSTZENTRUM**

**2100 ROOSEVELT AVENUE
SPRINGFIELD, MA 01104**

TEL.: 1-800-331-0852, Durchwahl 4125

E-Mail: qa@smith-wesson.com

INHALTSVERZEICHNIS

IHRE SICHERHEITSVERANTWORTUNG	3-6
SICHERE LAGERUNG UND TRANSPORT	7-8
MUNITION	9-12
MUNITIONSAUSWAHL FÜR LEICHTE REVOLVER	13
IDENTIFIZIERUNG VON MODELLEN UND MERKMALEN	14
INSPEKTION IHRES REVOLVERS	15
INTERNER SPERRMECHANISMUS	16-18
VORBEREITUNG ZUM BRENNEN	18-19
LADEN	19-20
ZÜNDUNG	20-22
DECOCKING	23-24
FEHLZÜNDUNGEN BESEITIGEN	24
ENTLADEN	24-25
VISIEREINSTELLUNG	25
BÜCHSENMACHER-BERATUNG	26
S&W® GOVERNOR® REVOLVER ANHANG	27-28
VERWENDUNG VON MOON CLIPS IN EINIGEN S&W-REVOLVERN	28-29
REINIGUNG UND PFLEGE	30-32
BEGRENZTE GARANTIE	33-34
KONTAKT- UND VERSANDINFORMATIONEN	35-36
BATTERIEWARNUNGEN	37
WARNUNG VORGESTELLTER LAUF (falls vorhanden)	39
KUNDENSPEZIFISCHER SERVICE, PATENTE, INTERNATIONALE GARANTIEZENTREN	40

IHRE SICHERHEIT VERANTWORTLICHKEITEN

SICHERHEIT IST IHRE OBERSTE PFLICHT!!!!

- Ob zu Hause, im Freien, auf dem Schießstand oder anderswo - die Sicherheit sollte für jeden Waffenbesitzer an erster Stelle stehen. Wenden Sie die folgenden Sicherheitsregeln in jeder Situation und mit jeder Art von Schusswaffe an. Wenn Sie sich bezüglich der Bedienung Ihrer Waffe unsicher sind, wenden Sie sich bitte an Smith & Wesson unter der Nummer 1-800-331-0852, Durchwahl 4125, bevor Sie die Waffe in Betrieb nehmen.
- Wenn Sie mit Schusswaffen nicht vertraut sind, sollten Sie sich vor dem Gebrauch Ihrer Pistole schulen lassen.



WARNUNG: SIE MÜSSEN ALLE DIESE SICHERHEITSREGELN BEFOLGEN, UM DEN SICHEREN GEBRAUCH IHRER WAFFE ZU GEWÄHRLEISTEN. DIE NICHTBEACHTUNG DER INSTRUKTIONEN, DIE NICHTBEACHTUNG DER HINWEISE UND WARNUNGEN IN DIESEM HANDBUCH KANN ZU SCHWEREN VERLETZUNGEN ODER ZUM TOD VON IHNEN ODER ANDEREN PERSONEN SOWIE ZU SACHSCHÄDEN FÜHREN.

- Als Besitzer einer Schusswaffe übernehmen Sie eine große Verantwortung. Wie ernst Sie diese Verantwortung nehmen, kann den Unterschied zwischen Leben und Tod ausmachen. Es gibt keine Entschuldigung für einen unvorsichtigen oder missbräuchlichen Umgang mit Ihrer Schusswaffe. Behandeln Sie Ihre Schusswaffe stets mit großem Respekt vor ihrer Kraft und ihrer potenziellen Gefahr.

IHRE SICHERHEITSVERANTWORTUNG FORTSETZEN

- **HALTEN SIE IHRE SCHUSSWAFFE IMMER IN EINE SICHERE RICHTUNG.** TION. Richten Sie eine Schusswaffe niemals auf Personen oder Gegenstände, auf die Sie nicht schießen wollen, egal ob sie geladen ist oder nicht. Dies ist besonders wichtig beim Laden, Entladen oder Zerlegen der Waffe. Kontrollieren Sie IMMER die Schussrichtung der Waffe.
- **BEHANDELN SIE JEDE SCHUSSWAFFE IMMER SO, ALS WÄRE SIE GELADEN. UND WIRD FEUERN.** Verlassen Sie sich nicht auf das Wort einer anderen Person, dass die Waffe entladen ist, sondern überprüfen Sie dies immer selbst. Geben Sie Ihre Waffe niemals an eine andere Person weiter, bevor Sie nicht die Trommel oder den Verschluss geöffnet haben und sich visuell vergewissert haben, dass sie nicht geladen ist. Bewahren Sie Ihre Waffe ungeladen und sicher auf, wenn Sie sie nicht benutzen.
- **LEGEN SIE IHREN FINGER NIEMALS IN DEN ABZUGSBÜGEL ODER AUF DEN ABZUG, WENN SIE NICHT SCHIESSEN WOLLEN.** Stellen Sie sicher, dass dass andere Gegenstände den Auslöser nicht berühren.
- **SEI DIR IMMER SICHER, WAS DEIN ZIEL IST UND WAS DAHINTER LIEGT. IT.** Vergewissern Sie sich immer, wo das Geschoss auftrifft, und schießen Sie nur dort, wo es einen sicheren Anschlag gibt, der frei von Hindernissen, Wasser oder anderen Oberflächen ist, die Querschläger verursachen können. Vergewissern Sie sich, dass Ihr Geschoss hinter dem Ziel zum Stehen kommt. Geschosse können von vielen Oberflächen wie Felsen oder der Wasseroberfläche abprallen und sich mit beträchtlicher Geschwindigkeit in unvorhersehbare Richtungen bewegen. Schießen Sie nicht wahllos in den Himmel.
- **NIEMALS HINDERNISSE WIE ZÄUNE ODER BÄCHE ÜBERQUEREN MIT EINER GELADENEN SCHUSSWAFFE.** Vergewissern Sie sich immer, dass Ihre Schusswaffe entladen ist, bevor Sie einen Zaun überqueren, auf einen Baum klettern, über einen Graben springen oder andere Hindernisse überwinden.
- **DER SICHERE UMGANG MIT WAFFEN LIEGT IN IHRER PERSÖNLICHEN VERANTWORTUNG** ZU JEDER ZEIT. Schusswaffen sind gefährlich und können bei Gebrauch zu schweren Verletzungen oder zum Tod führen. Sicherheit muss für jeden, der Schusswaffen besitzt oder damit umgeht, oberstes Gebot sein. Unfälle sind die Folge von Verstößen gegen die Regeln der sicheren Waffenhandhabung und des gesunden Menschenverstands. Sicherheitstrainings für Schusswaffen sind verfügbar. Erkundigen Sie sich bei Ihrem Waffenhändler, der , dem örtlichen Sportverein usw. nach den Möglichkeiten.
- **SIE SIND ZU JEDER ZEIT FÜR DIE WAFFE VERANTWORTLICH.** Als Besitzer einer Schusswaffe müssen Sie die volle Verantwortung für die Sicherheit Ihrer Waffe übernehmen. Sie müssen sich selbst und alle anderen 24 Stunden Tag vor Verletzungen oder Tod durch Missbrauch der Waffe schützen.
- **DIE SICHERHEIT VON SCHUSSWAFFEN LIEGT IN IHRER VERANTWORTUNG.** Sie müssen
Sichern Sie Schusswaffen sicher vor Kindern und/oder unbefugten Benutzern. Ihre Schusswaffe sollte immer ungeladen und verschlossen aufbewahrt werden, wenn sie nicht benutzt wird. Zu diesem Zweck wurde ein Schloss angebracht. Gehen Sie niemals davon aus, dass die Verwendung dieses Schlosses ausreicht, um Ihre Schusswaffe sicher zu schützen. Sie müssen immer Ihre persönliche Situation bewerten und die Sicherheitssysteme einsetzen, die Ihren Bedürfnissen entsprechen und Kinder und Unbefugte daran hindern, Zugang zu Ihrer Waffe zu erhalten.

IHRE SICHERHEITSVERANTWORTUNG FORTSETZEN

- **EIN ANGEMESSENER GEBRAUCH DER SCHUSSWAFFE BEDEUTET IHRE SCHUSSWAFFE FÜR LEGALE ZWECKE.** Zum Beispiel: Schießen auf Scheiben, Jagd und rechtmäßiger Widerstand gegen tödliche Gewalt. Es liegt in Ihrer Verantwortung sicherzustellen, dass Sie alle geltenden Gesetze und Verordnungen in Bezug auf den Gebrauch Ihrer Schusswaffe einhalten.
- **VERLASSEN SIE SICH NIEMALS ALLEIN AUF MECHANISCHE MERKMALE.** Nur Ihr Ein sicherer Umgang mit der Waffe gewährleistet den sicheren Gebrauch Ihrer Waffe. Dies liegt in Ihrer Verantwortung.
- **BEWAHREN SIE IHRE SCHUSSWAFFE IMMER SICHER AUF UND SICHERN SIE SIE.** Sicher und sichere Aufbewahrung Ihrer Schusswaffe ist eine Ihrer wichtigsten Aufgaben. Es ist eine Vollzeit-Verantwortung. Sie müssen Ihre Schusswaffe und Munition immer getrennt aufbewahren, damit sie für Kinder und/oder andere nicht zugänglich sind.
- **BEWAHREN SIE MUNITION NIEMALS AM SELBEN ORT AUF WIE DIE FEUERWEHR.** Bewahren Sie jede an einem separaten und sicheren Ort auf.
- **TRAGEN SIE IMMER EINEN AUGENSCHUTZ, DER FÜR FOLGENDE ZWECKE GEEIGNET IST**
Jedes Mal, wenn Sie Ihre Waffe zur Reinigung und Wartung in die Hand nehmen, sollten Sie **sie mit einer Waffe verwenden.**
- **TRAGEN SIE IMMER EINEN AUGEN- UND GEHÖRSCHUTZ, DER SPEZIFIZIERT FÜR DEN GEBRAUCH MIT SCHUSSWAFFEN** jedes Mal, wenn Sie Ihre abfeuern. Vergewissern Sie sich, dass andere Personen, die sich in der Nähe des Schießplatzes befinden, dies ebenfalls tun.
- **NIEMALS ALKOHOL ODER DROGEN ZU KONSUMIEREN, BEVOR ODER WÄHREND SCHÜTZEN.** Benutzen Sie Ihre Schusswaffe nicht, wenn Sie Medikamente einnehmen, die Ihre geistigen oder körperlichen Fähigkeiten auch nur leicht beeinträchtigen.
- **IMMER FÜR AUSREICHENDE BELÜFTUNG SORGEN.** Das Abfeuern von Schusswaffen in schlecht belüfteten Bereichen, das Reinigen von Schusswaffen oder der Umgang mit Munition kann zu einer Exposition gegenüber Blei und anderen Stoffen führen die bekanntermaßen Geburtsfehler, Fortpflanzungsschäden und andere schwere Körperverletzungen verursachen. Lesen Sie die Warnhinweise und Etiketten für alle Munition und Reinigungsprodukte sorgfältig durch. Waschen Sie sich nach der Exposition gründlich die Hände.
- **VOR DEM UMGANG MIT EINER FEUERWAFFE, VERSTEHEN SIE DEREN BEDIENUNG.** Nicht alle Feuerwaffen sind gleich. Machen Sie sich mit den mechanischen Merkmalen jeder Waffe vertraut, die Sie verwenden möchten. Wenn Sie sich bezüglich der Bedienung Ihrer Waffe unsicher sind, wenden Sie sich bitte an Smith & Wesson unter der Rufnummer 1-800-331-0852, Durchwahl 4125, bevor Sie die Waffe in Betrieb nehmen.
- **LASSEN SIE NIEMALS ZU, DASS EINE SCHUSSWAFFE VON PERSONEN BENUTZT WIRD, DIE NICHT WISSEN, WIE SIE SICHER FUNKTIONIERT, ODER DIE DIESE SICHERHEITSBESTIMMUNGEN FÜR SCHUSSWAFFEN NICHT GELESEN HABEN.**

IHRE SICHERHEITSVERANTWORTUNG FORTSETZEN

- **VERWENDEN SIE IMMER DIE RICHTIGE MUNITION FÜR IHRE BESTIMMTE SCHUSSWAFFE** entsprechend der Kennzeichnung auf der . Verwenden Sie niemals nicht genormte, beschädigte, korrodierte oder wiedergeladene (handgeladene) Munition, die nicht einem internen ballistischen Drucktest unterzogen wurde.
- **VORSICHT BEI LAUFHINDERN** Vergewissern Sie sich vor dem Schießen, dass der Lauf frei von Hindernissen ist. Schlamm, Wasser, Schnee oder andere Hindernisse können sich unbeabsichtigt in der Laufbohrung festsetzen. Ein kleines Hindernis kann zu einem gefährlichen Druckanstieg führen und Ihre Waffe beschädigen und Verletzungen bei Ihnen und anderen verursachen.
- **VERGEWISSEN SIE SICH, DASS ALLE ZUBEHÖRTEILE, WIE HOLSTER, GRIFFE, RIEMEN, ZIELFERNROHRE UND ANDERES ZUBEHÖR KOMPATIBEL SIND.** **IBLE** mit der Waffe und dass das Zubehör den sicheren Betrieb nicht beeinträchtigt. Es liegt in Ihrer Verantwortung, alle Anweisungen in diesem Handbuch zu verstehen und zu befolgen, ebenso wie die Anweisungen, die mit der Munition und dem Zubehör mitgeliefert können.
- **Zerlegen Sie Ihre Waffe NIEMALS** über das in diesem Handbuch beschriebene Zerlegen hinaus. Unsachgemäßes Zerlegen oder Zusammenbauen Ihrer Waffe kann gefährlich sein und zu schweren Verletzungen oder zum Tod führen.
- **MANIPULIEREN, JUSTIEREN ODER VERÄNDERN SIE NIEMALS DIE KOMPONENTEN IHRER WAFFE, ES SEI DENN, SIE WERDEN IN DIESEM HANDBUCH AUSDRÜCKLICH DAZU AUFGEFORDERT.** Unsachgemäße Die Manipulation eines anderen internen Bauteils kann die Sicherheit und Zuverlässigkeit Ihrer Waffe beeinträchtigen und zu schweren Verletzungen oder zum Tod führen.
- **ERLAUBEN SIE NIEMALS EINE ÄNDERUNG ODER EINEN AUSTAUSCH VON TEILEN AN IHRER SMITH & WESSON SCHUSSWAFFE, ES SEI DENN, SIE...** **VON EINEM QUALIFIZIERTEN SCHÜTZENMITARBEITER** unter Verwendung von Originalteilen von Smith & Wesson **hergestellt**. Andernfalls kann es zu einer fehlerhaften Funktion Ihrer Waffe kommen, was zu schweren Verletzungen oder zum Tod und zu Sachschäden führen kann.



WARNUNG: DER SICHERE UMGANG MIT EINER SCHUSSWAFFE LIEGT IN IHRER PERSÖNLICHEN VERANTWORTUNG UND DIE NICHTBEACHTUNG DIESER GRUNDLEGENDEN SICHERHEITSREGELN KANN

ZU SCHWEREN KÖRPERLICHEN VERLETZUNGEN ODER ZUM TOD VON IHNEN ODER ANDEREN PERSONEN SOWIE ZU SACHSCHÄDEN FÜHREN. SIE SIND DIE WICHTIGSTE SICHERHEITSEINRICHTUNG, WENN ES UM DIE VERWENDUNG IHRER SCHUSSWAFFE GEHT, UND SMITH & WESSON ÜBERNIMMT KEINE VERANTWORTUNG FÜR VERLETZUNGEN, TOD ODER SACHSCHÄDEN, DIE AUS FOLGENDEM RESULTIEREN: (1) KRIMINELLEM ODER FAHRLÄSSIGEM GEBRAUCH DIESER WAFFE; (2) MISSACHTUNG DIESER SICHERHEITSANWEISUNGEN UND -WARNUNGEN; (3) UNSACHGEMÄSSEM ODER UNVORSICHTIGEM UMGANG MIT DIESER WAFFE; (4) DER VERWENDUNG VON NICHT NORMGERECHTER, DEFEKTER ODER UNGEEIGNETER MUNITION ODER (5) UNSACHGEMÄSSEN ODER FAHRLÄSSIGEN ÄNDERUNGEN ODER UMBAUTEN AN DER WAFFE.

SICHERE LAGERUNG UND TRANSPORT



WARNUNG: RICHTEN SIE DIE MÜNDUNG IMMER IN EINE SICHERE RICHTUNG.



WARNUNG: SCHUSSWAFFEN SIND BEI UNSACHGEMÄSSER VERWENDUNG UND AUFBEWAHRUNG GEFÄHRLICH. SIE BERGEN DIE GEFAHR SCHWERER ODER TÖDLICHER VERLETZUNGEN. SCHUSSWAFFEN KÖNNEN SEIN

BESONDERS GEFÄHRLICH FÜR KINDER, WENN SIE AUF UNVERANTWORTLICHE UND UNSICHERE WEISE AUFBEWAHRT WERDEN. FÜR IHRE SICHERHEIT UND DIE SICHERHEIT ANDERER IST ES ZWINGEND ERFORDERLICH, DASS SIE IHRE WAFFE VERSCHLOSSEN UND UNGELADEN AN EINEM SICHEREN ORT AUFBEWAHREN. DIE MUNITION SOLLTE AN EINEM SEPARATEN, SICHEREN ORT AUFBEWAHRT WERDEN, WENN SIE NICHT IN GEBRAUCH IST. DIE SICHERE AUFBEWAHRUNG IHRER WAFFE IST EINE DER WICHTIGSTEN REGELN DER WAFFENSICHERHEIT. WENN SIE DIESE REGELN NICHT BEFOLGEN, KANN DIES ZU SCHWEREN VERLETZUNGEN ODER ZUM TOD VON IHNEN ODER ANDEREN FÜHREN.

• **SICHERN SIE IHRE SCHUSSWAFFE IMMER SO, DASS VERHINDERN SIE UNBEFUGTEN ZUGRIFF.** Wenn Sie Ihre Waffe nicht benutzen, halten Sie sie ungeladen und verschlossen. Für Ihre Sicherheit und die Sicherheit anderer ist es erforderlich, dass Sie Ihre Schusswaffe stets so sichern und aufbewahren, dass Unbefugte keinen Zugriff darauf haben. Lassen Sie eine Schusswaffe niemals unbeaufsichtigt, es sei denn, sie ist verschlossen, ungeladen und gesichert.

• **VERWENDEN SIE IMMER DAS VON SMITH & WESSON GELIEFERTE SCHLOSS, UM SICHERN SIE IHRE SCHUSSWAFFE.** Bitte lesen und befolgen Sie die separat verpackten Anweisungen für die Verwendung dieses Schlosses. Ein Schloss kann bei richtiger Anwendung ein wirksames Mittel sein, um den unbefugten Zugriff auf Ihre Waffe zu verhindern. Auf dem Markt gibt es auch andere Schlösser und Aufbewahrungsbehälter, die für Ihre speziellen Bedürfnisse geeignet sein können. Wenden Sie sich an Ihr örtliches Waffengeschäft, den Eisenwarenhandel oder die örtliche Polizeibehörde, um sich über die Vielfalt anderer sicherer Aufbewahrungsvorrichtungen oder -methoden zu informieren, die für Ihre speziellen Bedürfnisse geeignet sein könnten. Mit dem Kauf dieser Waffe haben Sie die Verantwortung übernommen, die Waffe jederzeit sicher zu verwahren und ihre unbefugte Benutzung zu verhindern. Gehen Sie niemals davon aus, dass die Verwendung dieses Schlosses allein ausreicht, um Ihre Waffe sicher zu schützen. Es liegt in Ihrer persönlichen Verantwortung, die Maßnahmen oder Praktiken auszuwählen und anzuwenden, die es Ihnen ermöglichen, absolut sicher zu sein, dass Ihre Waffe geschützt ist.



WARNUNG: SCHLIESSEN SIE NIEMALS EINE GELADENE WAFFE AB UND LADEN SIE NIEMALS EINE GESCHLOSSENE WAFFE!!

SICHERE LAGERUNG UND TRANSPORT

WEITERGEHEN

- **LAGERN SIE IHRE WAFFE UND MUNITION IMMER GETRENNT.** **SOFORT**, dass sie für Kinder oder andere unbefugte Personen nicht zugänglich sind. Für die sichere Aufbewahrung Ihrer Schusswaffe und Munition sind Sie selbst verantwortlich. Es ist eine Vollzeit-Verantwortung.
- **NIEMALS DAVON AUSGEHEN, DASS EIN "VERSTECK" EIN SICHERER ORT IST** **SPEICHERMETHODE.** Andere können von Ihrem Aufbewahrungsort wissen oder zufällig darauf stoßen. Es liegt in Ihrer persönlichen Verantwortung, bei der Aufbewahrung von Schusswaffen und Munition gesunden Menschenverstand walten zu lassen und stets darauf zu achten, dass sie für Kinder oder andere unbefugte Personen nicht zugänglich sind.
- **TRANSPORTIEREN SIE NIEMALS EINE GELADENE SCHUSSWAFFE.** Achten Sie beim Transport Ihrer Waffe darauf, dass sie ungeladen und verschlossen ist. Der sichere Transport Ihrer Waffe liegt in Ihrer Verantwortung.
- **BEFOLGEN SIE IMMER DAS GESETZ!** In vielen Ländern gibt es Gesetze, die es unter Strafe stellen, eine Schusswaffe unverschlossen und in einem für Kinder oder andere Personen zugänglichen Bereich aufzubewahren. Eine Schusswaffe verschlossen und ungeladen aufzubewahren, wenn sie nicht benutzt wird, ist nicht nur eine vernünftige Sicherheitspraxis... **ES IST DAS GESETZ.** Sie müssen mit allen lokalen, staatlichen und bundesstaatlichen Gesetzen zur sicheren Aufbewahrung und zum sicheren Transport Ihrer Schusswaffe vertraut sein. Wenn Sie die Gesetze nicht kennen und befolgen, kann dies zu unbefugtem Zugriff oder die Verwendung Ihrer Schusswaffe durch eine andere Person. Halten Sie sich an alle Gesetze, die sich auf die Lagerung und den Transport von Schusswaffen beziehen. Ihre örtliche Polizeidienststelle oder Ihr Waffengeschäft kann Ihnen Informationen über die sichere und legale Lagerung und/oder den Transport von Schusswaffen geben.
- **IHRE SCHUSSWAFFE LIEGT IN IHRER VERANTWORTUNG.** Sie müssen verhindern Ihre Schusswaffe vor Diebstahl oder vor der Benutzung durch ungeübte oder unqualifizierte Personen. Bewahren Sie sie verschlossen, ungeladen und gesichert auf, wenn sie nicht benutzt wird.

MUNITION



WARNUNG: VERWENDEN SIE NIEMALS MUNITION, DIE NICHT AUSDRÜCKLICH FÜR DIE VERWENDUNG IN IHRER WAFFE VORGESEHEN IST. WENN SIE NICHT DEN RICHTIGEN TYP ODER DAS RICHTIGE KALIBER VERWENDEN

DER MUNITION KANN DAZU FÜHREN, DASS DIE WAFFE KLEMMT, NICHT FEUERT ODER SOGAR EINEN ÜBERMÄSSIGEN DRUCK ERZEUGT, DER IHRE BESCHÄDIGEN ODER SOGAR ZERBRECHEN KANN, WAS ZU VERLETZUNGEN, TOD ODER SACHSCHÄDEN FÜHREN KANN.

- Sie sind für die Auswahl von Munition verantwortlich, die den Industriestandards entspricht und in Typ und Kaliber für diese Waffe geeignet ist.
- Mischen Sie niemals Munition.
- Suchen Sie die Patronenbezeichnung auf der Waffe. Diese Information gibt die richtige Munition an, die in dieser Waffe verwendet werden muss. (ABBILDUNG 1).



ALTERNATIVMUNITION: Ausgewählte Patronen aus der folgenden Liste können in entsprechend gekennzeichneten Feuerwaffen verwendet werden:

Kalibermarkierung auf dem Lauf

22 LR/22 Langes Gewehr
32 H&R Magnum
327 Federal Magnum
357 Magnum
44 Magnum

Kann auch

22 lang und 22 kurz
32 S&W
32 H&R Magnum und 32 S&W
38 S&W Spezial und 38 S&W Spezial +P
44 Spezial

***HINWEIS:** 45 Auto Rim-Patronen dürfen NICHT in S&W® GOVERNOR® Revolvern verwendet werden.



WARNUNG: IN EINIGEN FÄLLEN KANN EINE , DIE NICHT AUF IHRER WAFFE ANGEGBEN UND IN DIESER ANLEITUNG NICHT ALS ALTERNATIVMUNITION AUFGEFÜHRT IST

AL, IN DAS PATRONENLAGER PASSEN. DAS ABFEUERN DIESER MUNITION KANN ZU EINEM BRUCH FÜHREN, DER DIE WAFFE BESCHÄDIGT UND DEN ODER UMSTEHENDE PERSONEN VERLETZT ODER TÖTET. WEITERE INFORMATIONEN ZU UNSICHEREN KALIBERKOMBINATIONEN FINDEN SIE UNTER DER FOLGENDEN URL: [HTTPS://SAAMI.ORG/TECHNICAL-INFORMATION/ UNSAFE-FIREARM-AMMUNITION-COMBINATIONS/](https://saami.org/technical-information/unsafe-firearm-ammunition-combinations/)



WARNUNG: ÜBERPRÜFEN SIE IHRE MUNITION IMMER, BEVOR SIE SIE VERWENDEN. VERWENDEN SIE NIEMALS SCHMUTZIGE, KORRODIERTE ODER BESCHÄDIGTE MUNITION. EINE LAUFVERSTOPFUNG ODER

DIES KANN ZU EINER EXPLOSION DER PATRONE FÜHREN, DIE DIE WAFFE BESCHÄDIGT UND DEN SCHÜTZEN ODER UMSTEHENDE PERSONEN VERLETZT ODER TÖTET.

- Verwenden Sie nur handelsübliche Munition mit einem ballistischen Innendruck, der den Spezifikationen des Sporting Arms and Ammunition Manufacturers' Institute (SAAMI) genau entspricht. Wenn Sie sich nicht sicher sind, wenden Sie sich an Ihren Munitionslieferanten, um dies zu überprüfen.



WARNUNG: VERWENDEN SIE NIEMALS NICHT-STANDARDMUNITION, WIEDERGELADENE MUNITION ODER "HANDGELADENE" MUNITION, DIE KEINEN INTERNEN BALLISTISCHEN PRÜFUNGEN UNTERZOGEN WURDE

SICHERE PRÜFUNG. WIEDERGELADENE ODER HANDGELADENE MUNITION KANN VIELE HERSTELLUNGS- UND QUALITÄTSUNTERSCHIEDE AUFWEISEN (Z. B. ART UND MENGE DES SCHIESSPULVERS). PATRONENHÜLSEN, DIE MEHRFACH NACHGELADEN UND ABGEFEUERT WURDEN, KÖNNEN PHYSISCHE SCHÄDEN AUFWEISEN, DIE DIE INTEGRITÄT DER PATRONE ERHEBLICH BEEINTRÄCHTIGEN ODER VERRINGERN KÖNNEN, WAS ZU EINEM RÜCKSCHLAG ODER ABLÖSEN DES GESCHOSSES FÜHREN KANN. WENN EINE SOLCHE PATRONE ABGEFEUERT WIRD, KANN ES ZUM VERSAGEN DER HÜLSE UND ZU VERLETZUNGEN DES SCHÜTZEN ODER UMSTEHENDER PERSONEN SOWIE ZU SCHÄDEN AN DER WAFFE KOMMEN. UNSACHGEMÄSS HERGESTELLTE ODER WIEDERGELADENE MUNITION, AUCH WENN SIE NUR UNSACHGEMÄSS IST, KANN NICHT ABGEFEUERT WERDEN ODER EINEN ÜBERMÄSSIGEN INNENDRUCK ERZEUGEN, DER DIE WAFFE BESCHÄDIGEN ODER SOGAR ZERBRECHEN KANN, WAS ZU VERLETZUNGEN ODER ZUM TOD DES SCHÜTZEN ODER DER PERSONEN IN DER UNMITTELBAREN UMGEBUNG FÜHREN KANN.

- Eine Feuerwaffe und die Munition sind ein System und müssen zusammen funktionieren. Es gibt verschiedene Arten von Munition für verschiedene Arten von Feuerwaffen. Ihre Feuerwaffe wurde für Munition eines bestimmten Typs und einer bestimmten Stärke oder eines bestimmten Kalibers entwickelt. Es ist wichtig, die richtige Munition für Ihre Feuerwaffe auszuwählen.

MUNITION FORTGESETZT

- Unterschiedliche Kombinationen von Geschossgeschwindigkeit, Geschossgewicht und Waffengewicht können den gefühlten Rückstoß erheblich beeinflussen; ein hoher gefühlter Rückstoß kann für manche Schützen unangenehm sein.

Zum Beispiel:

- Gewicht der Waffe: Ein geringeres Gewicht der Waffe erhöht den gefühlten Rückstoß.
- Geschossgewicht: Ein höheres Geschossgewicht erhöht den gefühlten Rückstoß.
- Geschossgeschwindigkeit: Eine höhere Geschossgeschwindigkeit erhöht den gefühlten Rückstoß.

Um sich an einen höheren gefühlten Rückstoß zu gewöhnen, sollten Sie beachten:

- Halten Sie den Griff beim Schießen mit beiden Händen fest.
- Beginnen Sie Ihre Schieß Erfahrung immer mit der niedrigsten Geschossgeschwindigkeit und dem niedrigsten Geschossgewicht, die für Ihre Waffe verfügbar sind.

Einige Beispiele sind folgende:

- Verwenden Sie 38 S&W Special anstelle von 357 Magnum-Ladungen.
 - Verwenden Sie 44 Special anstelle von 44 Magnum-Ladungen.
 - Verwenden Sie eher "mittlere" oder "Ziel"-Ladungen als Ladungen mit der Bezeichnung "hohe Leistung".
- Bitten Sie Ihren Waffenhändler, Ihnen die niedrigste Leistung, die niedrigste Geschwindigkeit und das leichteste Geschossgewicht für Ihre Waffe vorzuschlagen.



WARNUNG: VERWENDEN SIE NIEMALS MUNITION DES FALSCHEN KALIBERS ODER KALIBERS. DIE VERWENDUNG VON MUNITION MIT DEM FALSCHEN KALIBER ODER KALIBER KANN ZU SCHADEN AN IHRER WAFFE UND MÖGLICHE SCHWERE VERLETZUNGEN BEI IHNEN UND ANDEREN.



WARNUNG: VERWENDEN SIE NIEMALS ANDERE KARTUSCHEN ALS DIE, DIE DURCH DIE MARKIERUNG GEKENNZEICHNET SIND AN DER FEUERWAFFE. DIES KANN ZU EINEM GEFÄHRLICH HOHEN DRUCK FÜHREN, DER DIE WAFFE BESCHÄDIGEN UND MÖGLICHERWEISE SCHWERE VERLETZUNGEN BEI IHNEN UND ANDEREN VERURSACHEN KANN.



WARNUNG: TOD, SCHWERE VERLETZUNGEN UND SACHSCHÄDEN KÖNNEN DURCH DIE VERWENDUNG FALSCHER MUNITION ODER DURCH VERSTOPFTE LÖCHER VERURSACHT WERDEN. VERWENDEN SIE NIEMALS WIEDERGELADENE MUNITION, DIE NICHT EINER INTERNEN BALLISTISCHEN DRUCKPRÜFUNG UNTERZOGEN WURDE. SIEHE SEITE 10 FÜR DETAILS.



WARNUNG: DAS ENTLADEN VON SCHUSSWAFFEN IN SCHLECHT BELÜFTETEN BEREICHEN, DAS REINIGEN VON SCHUSSWAFFEN ODER DER UMGANG MIT MUNITION KANN ZU EINER EXPOSITION MIT BLEI UND ANDEREN STOFFEN, DIE BEKANNTERMASSEN GEBURTSFEHLER, FORTPFLANZUNGSSCHÄDEN UND ANDERE SCHWERE KÖRPERVERLETZUNGEN VERURSACHEN KÖNNEN. STETS FÜR AUSREICHENDE BELÜFTUNG SORGEN. WASCHEN SIE SICH NACH DER EXPOSITION GRÜNDLICH DIE HÄNDE.

MUNITION FORTGESETZT

- "Plus-P"-Munition (+P) erzeugt einen Druck, der über den Druck der Standardmunition hinausgeht. Solche Drücke können die Abnutzungseigenschaften beeinträchtigen und dazu führen, dass die Munition häufiger gewartet werden muss.
- "Plus-P-Plus"-Munition (+P+) darf nicht in Smith & Wesson Schusswaffen verwendet werden. Diese Kennzeichnung auf der Munition besagt, dass sie die etablierten Industriestandards übertrifft, aber die Bezeichnung stellt keine definierten Druckgrenzen dar und daher kann diese Munition hinsichtlich des erzeugten Drucks erheblich variieren und kann GEFÄHRLICH sein.

Kennzeichnung auf der Feuerwaffe	Munition Typ		
	Standard	+P	+P+
9mm LUGER	OK	OK	NO
9x21mm	OK	NO	NO
45 AUTO	OK	OK	NO

- Bei einigen Munitionsmarken kann es zu Schwierigkeiten beim Herausziehen verbrauchter Patronenhülsen aus dem Zylinder oder dem Patronenlager kommen. Reinigen Sie in diesem die Ladelöcher des Zylinders gründlich oder Kammer mit Lösungsmittel. Wenn dieser Zustand anhält, empfehlen wir den Wechsel zu einer anderen Munitionsmarke.
- Smith & Wesson hat festgestellt, dass die Empfindlichkeit des Zündhütchens bei einigen Marken und Typen von 22 LR-Munition stark variiert. Smith & Wesson empfiehlt, dass Sie, bevor Sie Ihre 22 LR-Handfeuerwaffe regelmäßig benutzen, mehrere Schachteln Ihrer Munitionsmarke durchschießen, um die Zuverlässigkeit der Zündung festzustellen. Wenn die Waffe nicht zündet, sollten Sie verschiedene Arten oder Marken von 22 LR-Munition ausprobieren, bis Sie eine zuverlässige Ladung gefunden haben.
- Wenn randlose Patronen in einem Smith & Wesson Revolver verwendet werden sollen, müssen Moonclips verwendet werden (außer in Smith & Wesson M547 Revolvern), um die korrekte Position der Patrone sowohl beim Abfeuern als auch beim Herausziehen sicherzustellen. Die Nichtverwendung von Moonclips bei randlosen Patronen kann zu einer Fehlfunktion des Revolvers führen.

* **HINWEIS:** 45 Auto Rim-Patronen dürfen NICHT in S&W® GOVERNOR® Revolvern verwendet werden.

MUNITIONSAUSWAHL FÜR LEICHTE REVOLVER

- Bevor Sie einen Revolver mit reduziertem Gewicht in nehmen, führen Sie den folgenden Test durch, um die Eignung der Munition, die Sie verwenden möchten, festzustellen.
- Bereiten Sie Ihren Revolver auf einem Schießstand oder an einem anderen geeigneten und sicheren Ort auf die Schussabgabe vor, indem Sie die Trommel vollständig mit der zu prüfenden Munition laden. Halten Sie die Waffe in eine sichere Richtung und verschießen Sie alle Patronen bis auf eine in der Trommel. Entfernen Sie die leeren Hülsen und die verbleibende geladene Patrone aus der Trommel des Revolvers. Untersuchen Sie die geladene Patrone, die Sie soeben aus der Trommel genommen haben, sorgfältig darauf, ob sich das Geschoss aus der Hülse gelöst hat (ABBILDUNG 2). Ist dies der Fall, sollten Sie die getestete Munition nicht in Ihrem Revolver verwenden. Wählen Sie ein anderes Geschossgewicht oder eine andere Munitionsmarke und wiederholen Sie diesen Test, bis Sie eine Munition finden, die sich unter diesen NICHT löst.

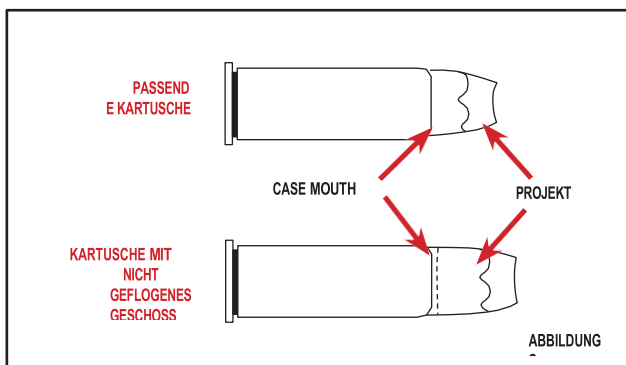

- Wenn Sie mit dem Test fertig sind, entladen Sie Ihren Revolver und sichern Sie ihn sicher.

ACHTUNG: Verwenden Sie keine Magnum-Ladungen mit Geschossgewichten von weniger als 120 Grains - dadurch wird die Möglichkeit einer vorzeitigen Erosion in Zylindern aus Titanlegierung verringert.

MODELL UND MERKMALE IDENTIFIZIERUNG

- Die interne Seriennummer und die Modellnummer erscheinen im Inneren des Bügels (ABBILDUNG 3), wenn sich der Zylinder in geöffneter Stellung befindet.

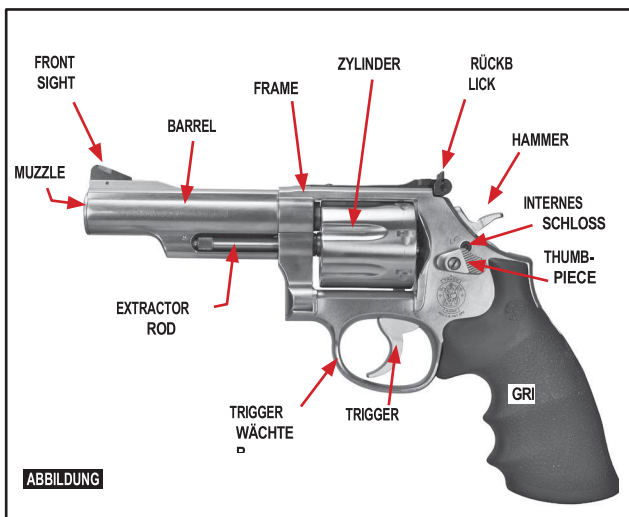
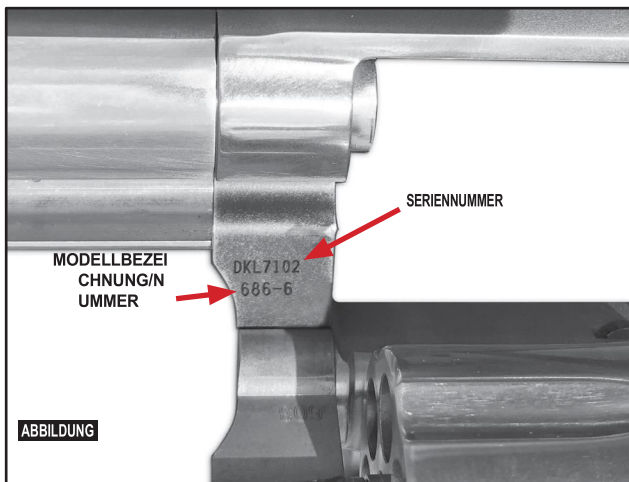

INSPEKTION IHRES REVOLVERS



WARNUNG: VERGEWISSEN SIE SICH IMMER, DASS DIE WAFFE UNGELADEN IST, BEVOR SIE SIE INSPIZIEREN, ZERLEGEN, ZUSAMMENBAUEN ODER REINIGEN UND IMMER HALTEN SIE DIE MÜNDUNG IN EINE SICHERE RICHTUNG GERICHTET.



ABBILDUNG 5

- Vergewissern Sie sich selbst, dass die Waffe entladen ist, wenn Sie Ihren Revolver überprüfen.
- Bevor Sie Ihre Waffe zum ersten Mal benutzen, sollte sie gereinigt werden. Einzelheiten dazu finden Sie im Abschnitt "Reinigung" in diesem Handbuch.



ABBILDUNG 6

- Wenn Sie den Finger vom Abzug nehmen und außerhalb des Abzugsbügel (ABBILDUNG 5), halten Sie den Lauf der Waffe in eine sichere Richtung gerichtet. Drücken Sie den Daumenhebel ganz nach vorne und halten Sie ihn, dann schieben Sie den Zylinder nach links (ABBILDUNG 6).
- Sie müssen überprüfen, ob alle Ladelöcher (Patronenlager) frei von scharfer Munition sind und ob der Lauf frei von Hindernissen ist.
- Befolgen Sie dieses Verfahren jedes Mal, wenn der Revolver Ihre Hand verlässt, gereinigt, an Sie oder eine andere weitergegeben, transportiert oder gelagert wird.

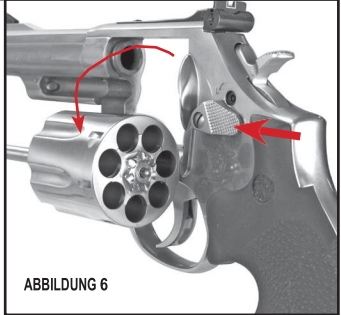

WARNUNG: VERLASSEN SIE SICH NIEMALS ALLEIN AUF MECHANISCHE MERKMALE. NUR DIE SICHERE HANDHABUNG DER WAFFE GEWÄHRLEISTET DIE SICHERE VERWENDUNG DER WAFFE. DIES IST

IHRE VERANTWORTUNG.

INTERNER SPERRMECHANISMUS



WARNUNG: VERLASSEN SIE SICH NIEMALS AUF DEN INTERNEN VERRIEGELUNGSMECHANISMUS ALS EINZIGE METHODE ZUR SICHERUNG IHRER WAFFE VOR UNBEFUGTEM GEBRAUCH.



WARNUNG: ES LIEGT IN IHRER VERANTWORTUNG, IHRE PERSÖNLICHE SITUATION LAUFEND ZU ÜBERPRÜFEN, UM EIN AUSREICHENDES NIVEAU AN SICHERHEIT ZU GEWÄHRLEISTEN. UNBEFUGTE KÖNNEN DEN REVOLVER NICHT ABFEUERN.

- Diese Funktion verhindert die Bewegung von Schinken und Abzug im verriegelten Zustand. Bei Revolvern mit internen Verriegelungsmechanismen zeigen Markierungen auf der linken Seite des Rahmens neben dem Schloss die Verriegelung an. Bei Revolvern mit freiliegenden Hämmern ist außerdem eine Fahne mit der Aufschrift "GESPERRT" angebracht, wenn der Revolver gesperrt ist. Diese Sperre kann nur mit einem externen Schlüssel aktiviert und deaktiviert werden.

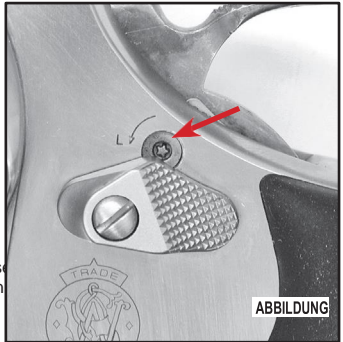

das Revolverschloss. Das Schloss befindet sich neben und etwas über dem Daumenhebel (ABBILDUNG 7).

ZUM EINRASTEN DES SCHLOSSES



WARNUNG: VERRIEGELN SIE NIEMALS EINE GELADENE HANDFEUERWAFFE, LADEN SIE NIEMALS EINE VERRIEGELTE HANDFEUERWAFFE UND VERRIEGELN SIE NIEMALS DIE HANDFEUERWAFFE MIT GESPANNTEM HAMMER.

- Öffnen Sie den Zylinder und stellen Sie sicher, dass der Revolver vollständig entladen ist.

- Halten Sie den Revolver mit geöffnetem Zylinder in einer Hand. Stecken Sie den Schlüssel ein und drehen Sie ihn mit der anderen Hand gegen den Uhrzeigersinn. Der Schlüssel dreht sich dabei um etwa 90 Grad. Bei Revolvern mit freiliegenden Hämmern wird die Fahne der Verriegelungsanzeige sichtbar. Wenn der Schlüssel in die verriegelte oder entriegelte Stellung gedreht wird, ist ein deutlicher Anschlag und eine Rastung zu spüren (ABBILDUNG 8).

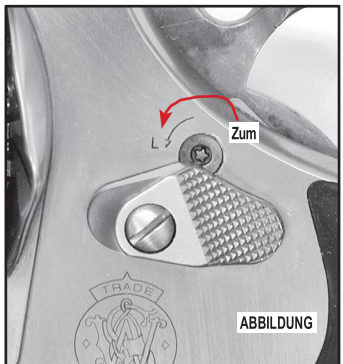

INTERNER VERRIEGELUNGSMECHANISMUS

FORTSETZUNG



WARNUNG: VERSUCHEN SIE NIEMALS, DURCH BETÄTIGEN DES ABZUGS FESTZUSTELLEN, OB EIN REVOLVER GESPERRT ODER ENTSICHERT IST.

UM DAS SCHLOSS ZU ENTRIEGELN



WARNUNG: ÖFFNEN SIE IMMER DEN ZYLINDER UND VERGEWISSERN SIE SICH, DASS DER REVOLVER UNGELADEN IST UND ALLE LADEÖFFNUNGEN LEER SIND, BEVOR SIE DEN SCHUSS ENTRIEGELN.

REVOLVER.

- Halten Sie den Revolver bei geöffnetem Zylinder in einer Hand. Stecken Sie den Schlüssel ein und drehen Sie ihn mit der anderen Hand um etwa 90 Grad im Uhrzeigersinn, bis die Fahne bei Revolvern mit freiliegenden Hämmern in die verdeckte, nicht verriegelte Position zurückkehrt. Wenn der Schlüssel in die verriegelte oder entriegelte Stellung gedreht wird, ist ein deutlicher Anschlag und eine Rastung zu spüren (ABBILDUNG 9).



WARNUNG: BEFREIEN SIE SICH VON DER REVOLVER FÄLSCHLICHERWEISE MIT GESPANNTEM HAMMER VERRIEGELT WURDE, INDEM SIE FOLGEN.

DIESE SCHRITTE. WÄHREND DES GESAMTEN VERFAHRENS MÜSSEN SIE DEN REVOLVER SO BEHANDELN, ALS OB ER GELADEN WÄRE.

- 1.) Legen Sie den Daumen Ihrer Schießhand auf den Hahn, ohne den Finger vom Abzug und außerhalb des Abzugsbügels zu halten, und ziehen Sie ihn ganz nach hinten, um sicherzustellen, dass sich der Hahn der gespannten Position befindet.
 - 2.) Entriegeln Sie das Schloss mit dem mitgelieferten Schlüssel, ohne den Finger vom Abzug zu nehmen und ohne den Abzugsbügel zu berühren, während Sie den Revolver in eine sichere Richtung halten.
 - 3.) Befolgen Sie das Entspannungsverfahren, um den Revolver zu entspannen. Gehen Sie immer davon aus, dass der Revolver geladen ist, wenn Sie dieses Verfahren anwenden.
 - 4.) Öffnen Sie die Trommel und vergewissern Sie sich, dass der Revolver nicht geladen ist.
- Die Position des Zylinders hat keinen Bezug zum des Revolvers.
 - Wenn der Revolver ordnungsgemäß verriegelt ist, kann der Zylinder geöffnet oder geschlossen werden.

INTERNER VERRIEGELUNGSMECHANISMUS

FORTSETZUNG



WARNUNG: GEHEN SIE NIEMALS DAVON AUS, DASS DIE VERWENDUNG DIESES SCHLOSSES AUSREICHT, UM IHRE WAFFE SICHER ZU SCHÜTZEN. ES LIEGT IN IHRER PERSÖNLICHEN VERANTWORTUNG

DIE MASSNAHMEN ODER PRAKTIKEN AUSZUWÄHLEN UND ANZUWENDEN, DIE ES IHNEN ERMÖGLICHEN, ABSOLUT SICHER ZU SEIN, DASS IHRE SCHUSSWAFFE JEDERZEIT GESCHÜTZT IST.



WARNUNG: ES LIEGT IN IHRER VERANTWORTUNG, DAFÜR ZU SORGEN, DASS DER REVOLVER UND DIE MUNITION NICHT FÜR UNBEFUGTE BENUTZER ZUGÄNGLICH SIND.



WARNUNG: GEBEN SIE DEN SCHLÜSSEL NIEMALS AN EINE PERSON WEITER, DIE DIE WAFFE NICHT BENUTZEN SOLL, UND VERRATEN SIE NICHT, WO SICH DER SCHLÜSSEL BEFINDET.

VORBEREITUNG FÜR BRENNVORGANG



WARNUNG: DIE NICHTBEACHTUNG DIESER SICHERHEITSVORSCHRIFTEN FÜR SCHUSSWAFFEN KANN ZU SCHWEREN KÖRPERLICHEN VERLETZUNGEN ODER ZUM TOD VON PERSONEN ODER ANDEREN FÜHREN.

- **BEHANDELN SIE ALLE SCHUSSWAFFEN IMMER SO, ALS OB SIE GELADEN WÄREN.**
- **VERGEWISSERN SIE SICH STETS, DASS DIE TROMMEL UND DER VERSCHLUSS VON FEUERWAFFEN GEÖFFNET SIND, DASS KEINE PATRONEN ODER PATRONENHÜLSEN IN DEN PATRONENLAGERN BEFINDEN UND DASS DIE MAGAZINE WIEDER EINGESETZT SIND. BEWEGT ODER ENTLADEN WERDEN, UND DASS DIE SCHUSSWAFFEN IN EINE SICHERE RICHTUNG ZEIGEN.**
- **HALTEN SIE IHRE FINGER UND ANDERE KÖRPERTEILE IMMER VON DER MÜNDUNG, VOM SPALT ZWISCHEN LAUF UND TROMMEL UND VON DEN LAUFÖFFNUNGEN ODER KOMPENSATOREN AM FEUER FERN. ARM BEIM SCHIESSEN.** Bei Nichtbeachtung besteht die Gefahr von Verletzungen durch Kugeln, heiße Gase von brennendem Pulver und/oder Trümmerteile.
- **TRAGEN SIE IMMER EINEN AUSREICHENDEN UND ANGEMESSENEN GEHÖRSCHUTZ.**
GEHÖRSCHUTZ FÜR SCHÜTZWAREN, um dauerhafte Gehörschäden zu vermeiden. Achten Sie darauf, dass andere Personen in der Nähe ebenfalls einen Gehörschutz tragen.
- **IMMER EINE FÜR SCHUSSWAFFEN VORGESCHRIEBENE SCHUTZBRILLE TRAGEN**
VERWENDEN, egal ob in geschlossenen Räumen oder im Freien. Eine Schutzbrille sollte Ihre Augen vor dem Abschussblitz und den mit der Entladung der Munition verbundenen Partikeln schützen. Andernfalls besteht die Gefahr von Verletzungen durch Partikel- oder Trümmerschleudern oder Querschläger.
- **SEIEN SIE IMMER WACHSAM UND BEACHTEN SIE DIE SICHERHEITSHINWEISE.**
ANWEISUNGEN DES SCHIESSTANDLEITERS. Schießen Sie nie, wenn Sie müde, erkältet oder in irgendeiner Weise beeinträchtigt sind.
- **Achten Sie IMMER auf andere Personen,** damit diese nicht versehentlich in die Schusslinie geraten.

VORBEREITUNG FÜR DEN ABSCHUSS FORTGESETZT

- **DER SCHÜTZE (UND ALLE ANDEREN IM SCHIESSBEREICH) MUSS SICH IMMER AUSSERHALB DER SCHUSSLINIE AUFHALTEN** und sich nicht in einem Bereich befinden, in dem sie von einem Querschläger oder von Partikeln, die aus einer Feuerwaffe herausgeschleudert werden, oder von ausgeworfenen Hülsen einiger Feuerwaffentypen getroffen werden können.
- **NIEMALS AUF OBERFLÄCHEN SCHIESSEN, DIE EINEN RISS VERURSACHEN KÖNNEN.** **CHET.** Wählen Sie immer einen Platz zum Schießen, der über einen sicheren Anschlag verfügt, frei von Hindernissen ist und keine Oberflächen aufweist, die Querschläger verursachen könnten.
- **SCHIESSEN SIE NIE WAHLLOS IN DEN HIMMEL.** Wählen Sie immer einen Platz zum Schießen, der über eine sichere Rücklaufperre verfügt.
- **NEHMEN SIE NIEMALS ALKOHOL ODER DROGEN VOR ODER WÄHREND DES SCHIESSENS ODER DES UMGANGS MIT SCHUSSWAFFEN.**

LOADING



WARNUNG: HALTEN SIE DIE MÜNDUNG IMMER IN EINE SICHERE RICHTUNG GERICHTET.

- Laden Sie Ihren Revolver niemals, bevor Sie dieses Handbuch gelesen und verstanden haben.
- Laden Sie den Revolver erst, wenn Sie bereit sind, ihn zu benutzen. Halten Sie Ihre Flosse vom Abzug und außerhalb des Abzugsbügels, bis Sie schussbereit sind.
- Laden Sie Ihren Revolver erst dann, wenn Sie am Schießplatz sind und bereit sind zu schießen.
- Wenn Ihr internes Schloss eingerastet ist, entsperren Sie es, bevor Sie fortfahren.
- Um Ihren Revolver zu laden, halten Sie ihn in einer Hand, wobei die Mündung in eine sichere Richtung und weg von Ihnen und anderen Personen zeigt.
- Halten Sie den Finger vom Abzug und aus dem Abzugsbügel.
- Drücken Sie den Daumenhebel nach vorne, um den Zylinder zu entriegeln.
- Schieben Sie die Trommel nach links und legen Sie in jedes Ladeloch eine Patrone mit der richtigen Munition.
- Nehmen Sie den Revolver in die Schusshand, wobei Ihr Finger noch außerhalb des Abzugsbügels liegt (ABBILDUNG 10).
- Schieben Sie den Zylinder zurück in den Rahmen, bis er einrastet.
- Ihr Revolver ist nun vollständig geladen. Der Schinken befindet sich in der "Ruhstellung", wie in ABBILDUNG 10 dargestellt.

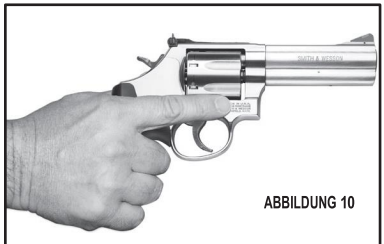

BELADUNG FORTGESETZT



WARNUNG: DER REVOLVER SCHIESST, WENN DER ABZUG BETÄTIGT WIRD!



WARNUNG: ÜBERPRÜFEN SIE IHREN REVOLVER IMMER VISUELL, UM SICHERZUSTELLEN, DASS SICH HAMMER UND ABZUG IN DER RUHE- ODER VORWÄRTSPOSITION BEFINDEN, BEVOR SIE DEN REVOLVER IM HOLSTER ZU TRAGEN ODER ZU HALTEN. TRAGEN SIE IHREN REVOLVER NIEMALS MIT GESPANNTEM HAHN IM HOLSTER ODER BEWAHREN SIE IHN NICHT AUF. DENKEN SIE DARAN, IHREN REVOLVER IN EINE SICHERE RICHTUNG ZU HALTEN.

RICHTLINIE. LASSEN SIE EINE GELADENE SCHUSSWAFFE NIEMALS UNBEAUFICHTIGT.

ZÜNDEN



WARNUNG: HALTEN SIE DIE MÜNDUNG IMMER IN EINE SICHERE RICHTUNG GERICHTET.



WARNUNG: TRAGEN SIE BEI JEDEM ENTLADEN IHRER EINEN FÜR DEN WAFFENGEBRAUCH VORGESCHRIEBENEN AUGEN- UND GEHÖRSCHUTZ. VERGEWISSERN SIE SICH, DASS ANDERE IN DER IN DER NÄHE DES AUFNAHMEORTES SOLLTEN SIE DIES TUN.



WARNUNG: HALTEN SIE IHRE FINGER UND ANDERE KÖRPERTEILE WÄHREND DES SCHUSSES IMMER VOM LAUF/DER ZYLINDERÖFFNUNG FERN. PARTIKEL UND HEISSE BEI NORMALEM GEBRAUCH WIRD BEI JEDEM REVOLVER GAS ZWISCHEN LAUF UND ZYLINDER HERAUSGEDRÜCKT. DIE NICHTBEACHTUNG DIESER WARNUNG KANN ZU SCHWEREN VERLETZUNGEN FÜHREN.



WARNUNG: SMITH & WESSON BIETET REVOLVER IN EINIGEN SEHR STARKEN KAMMERN AN. DIESE REVOLVER KÖNNEN EINEN STARKEN RÜCKSTOSS ENTWICKELN, INSBESONDERE WENN SIE MIT RELATIV LEICHTEN HANDFEUERWAFFEN ABGEFEUERT WERDEN. DER SCHÜTZE SOLLTE AUF EINEN STARKEN RÜCKSTOSS VORBEREITET SEIN UND BEIM SCHIESSEN IMMER EINEN SICHEREN GRIFF HABEN. WENN SIE DEN STARKEN RÜCKSTOSS NICHT KONTROLLIEREN KÖNNEN, KANN DIES ZU UND/ODER SACHSCHÄDEN BEIM SCHIESSEN FÜHREN. PERSONEN, DIE NICHT IN DER LAGE SIND, EINEN STARKEN RÜCKSTOSS ZU KONTROLLIEREN, SOLLTEN DIESE REVOLVER NICHT ABFEUERN.

- Verwenden Sie immer den richtigen Griff, wie für einen Zweihandgriff gezeigt (ABB. 11 und 12). Dadurch werden Hände und Finger vom Lauf/Zylinder-Spalt ferngehalten.
- Lassen Sie beim Abfeuern niemals die Hände oder Finger über die Vorderseite des Zylinders hinausragen (ABBILDUNG 13 und 14). Dies ist eine unzulässige Haltung für jeden Revolver.

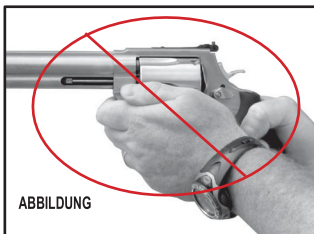
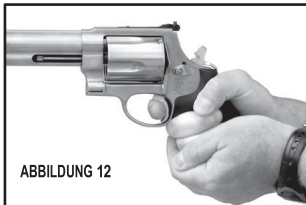

- Es gibt zwei Möglichkeiten, Ihren Smith & Wesson-Revolver abzufeuern. Die erste ist der Double-Action-Modus, bei dem der Schütze den Abzug vollständig nach hinten zieht und hält, wodurch der Schlaghebel vollständig nach hinten bewegt und dann losgelassen wird.
- Die zweite Art, einen Revolver abzufeuern, ist der Single-Action-Modus, bei dem zunächst der Hahn gespannt und dann der Abzug nach hinten gezogen und gehalten wird. Zum Abfeuern des Revolvers in gespanntem Zustand ein geringerer Abzugsdruck und -weg erforderlich. Es liegt in Ihrer Verantwortung, bei der Handhabung eines Revolvers große Sorgfalt walten zu lassen, insbesondere wenn er in den Single-Action- oder gespannten Modus versetzt wurde.



WARNUNG: DAS "STAGING" DES ABZUGS (DAS HALTEN DES ABZUGS) VERSTÖSST GEGEN EINE GRUNDREGEL DER SCHUSSWAFFENSICHERHEIT, DIE BESAGT, DASS MAN DEN FINGER AUS DEM ABZUGSBÜGEL NEHMEN, BIS SIE SICH ZUM SCHIESSEN ENTSCLOSSEN HABEN. DAS "STAGING" BIRGT EIN ERNSTHAFTES RISIKO VON VERLETZUNGEN ODER TOD, DA ES ZU EINER UNBEABSICHTIGTEN ENTLADUNG FÜHREN KANN.

- Wir sind darauf aufmerksam geworden, dass einige Benutzer von Smith & Wesson-Handfeuerwaffen den Abzug in Erwartung einer Schussabgabe nach hinten ziehen. Beim "Staging" wird der Abzug nach hinten in Richtung des Punktes gezogen, an dem der Hahn fällt und die Waffe abgefeuert wird, und kurz davor angehalten. Eine solche Manipulation des Abzugs kann die Kontrolle des Benutzers über die Handfeuerwaffe verringern und zu einer unbeabsichtigten Entladung führen. Entscheidet sich der Benutzer, nicht zu schießen, kann das Loslassen des Abzugs aus einer Position in der Nähe des Abschusspunktes zu einer unbeabsichtigten Entladung führen.

DOPPELTWIRKENDE ZÜNDUNG

- Berühren Sie niemals den Abzug, bevor Sie nicht schussbereit sind.
- Um die Waffe abzufeuern, ziehen Sie den Abzug ganz nach hinten. Der Schlaghebel bewegt sich nach hinten und fällt dann nach vorne, um den Revolver abzufeuern. Nach dem Abfeuern müssen Sie den Abzug vollständig nach vorne bewegen, bevor Sie einen weiteren Schuss abgeben können. Wenn Sie dies tun, kann das Schloss nicht vollständig einrasten und Sie können den nächsten Schuss nicht abfeuern.
- Halten Sie den Finger vom Abzug und außerhalb des Abzugsbügels, bis Sie wieder schussbereit sind. Berühren Sie die Waffe nicht und mit der Bewegung des Schlagbolzens bei



SINGLE-ACTION-ZÜNDUNG

- Berühren Sie niemals den Abzug, bevor Sie nicht schussbereit sind.
- Um die Waffe abzufeuern, legen Sie Ihre nicht schießende Hand auf den Schlagbolzen.
- Ziehen Sie den Hahn ganz nach hinten, bis er gespannt ist, wie in ABBILDUNG 15 dargestellt. Wenn Sie den Hahn nach hinten ziehen, bis er gespannt ist, bewegt sich auch der Abzug nach hinten. Der Revolver feuert nun im Single-Action-Modus, wobei deutlich weniger Abzugsdruck und ein deutlich geringerer Weg als im Double-Action-Modus erforderlich sind.
- Ziehen Sie den Abzug und halten Sie ihn nach hinten.
- Nach der Schussabgabe müssen Sie den Abzug vollständig nach vorne bewegen, bevor Sie einen weiteren Schuss abgeben können. Wenn Sie dies nicht tun, kann das Schloss nicht vollständig einrasten und Sie können den nächsten Schuss nicht abgeben. Halten Sie den Finger vom Abzug und außerhalb des Abzugsbügels, bis Sie wieder schussbereit sind.



WARNUNG: STELLEN SIE DEN REVOLVER NUR IN SINGLE ACTION MODUS, WENN SIE BEREIT SIND ZU SCHIESSEN.

DECOCKING

- Wenn Sie sich dafür entscheiden, nicht aus dem gespannten Zustand zu , richten Sie die Waffe weiterhin auf in eine sichere Richtung und entspannen Sie dann den Revolver wie folgt:



- 1.) Legen Sie den Daumen Ihrer freien Hand zwischen den Hahn und den Rahmen der Waffe, um zu verhindern, dass sich der Hahn ganz nach vorne bewegt, bis Ihr Finger vom Abzug und aus dem Abzugsbügel heraus ist (ABBILDUNG 16).



- 2.) Legen Sie den Daumen der schießenden Hand auf den Schlagbolzen. Beim Entspannen der Waffe müssen Sie den Hahn immer mit dem Daumen kontrollieren. Wenn der Hahn abrutscht, während der Abzug nach hinten gehalten wird, und Sie den Hahn nicht blockiert haben, wird die Waffe abgefeuert (ABBILDUNG 17).



- 3.) Drücken Sie auf den Abzug, um den Schlaghebel wie gezeigt zu lösen (ABBILDUNG 17). Unmittelbar nachdem der Hahn aus der gespannten Position gekommen ist, lassen Sie den Abzug los und ziehen Sie Ihren Finger aus dem Abzugsbügel (ABBILDUNG 18).



WARNUNG: WENN SIE IHREN FINGER NICHT AUS DEM ABZUGSBÜGEL NEHMEN, SOBALD DER HAMMER LOSGELASSEN WIRD, KANN DER REVOLVER FEUERN, WENN

IHR DAUMEN RUTSCHT VOM HAMMERKOPF AB.

- 4.) Bewegen Sie den Hammer vorsichtig nach vorne, während Sie den anderen Daumen zwischen Hammer und Rahmen entfernen (ABBILDUNG 18), bis sich der Hammer in der "Ruheposition" befindet (ABBILDUNG 19).

- 5.) Üben Sie diesen Vorgang mit Ihrem ungeladenen Revolver, bis Sie das Entladen beherrschen. Achten Sie immer auf die Hahnstellung. Halten, tragen oder lagern Sie niemals einen gespannten Revolver. Vergewissern Sie sich, dass sich der Schlaghebel in der "Ruheposition" befindet, wie dargestellt (ABBILDUNG 19) nach dem Entspannen.

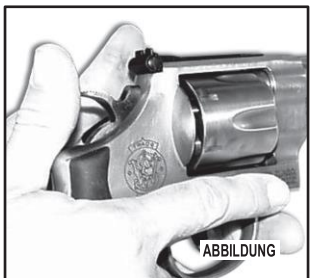

ENTSPANNEN FORTGESETZT

VORSICHT: Unvollständige Entspannungsfunktion

Wird der Abzug nicht losgelassen und der Finger nicht sofort aus dem Abzugsbügel gezogen, nachdem der Schlaghebel aus der gespannten Position herausgefahren ist, kann die Vorwärtsbewegung des Schlaghebels zwischen der gespannten Position und der "" unterbrochen werden. In diesem Fall scheint der Schlaghebel zwischen der gespannten und der ""-Stellung stehen geblieben zu sein. Lassen Sie in diesem Fall den Finger Abzug und aus dem Abzugsbügel, während Sie den Hahn mit dem Daumen in die gespannte Stellung zurückführen. Entspannen Sie dann den Hahn ordnungsgemäß in die Ruhestellung, indem Sie die oben beschriebenen Entspannungsverfahren befolgen.

FEHLZÜNDUNGEN BESEITIGEN



WARNUNG: WENN IHRE WAFFE ANZEICHEN FÜR EINE NICHT ORDNUNGSGEMÄSSE FUNKTION AUFWEIST ODER SICH DIE FUNKTIONSWEISE IHRER WAFFE VERÄNDERT HAT

"WIE ES SICH ANFÜHLT ODER ANHÖRT", HÖREN SIE AUF ZU SCHIESSEN. VERGEWISSEN SIE SICH, DASS DIE WAFFE IN EINE SICHERE RICHTUNG GERICHTET IST, ENTLADEN SIE DIE WAFFE UND LASSEN SIE SIE VON EINEM BÜCHSENMACHER, DER FÜR DIE WARTUNG VON SMITH & WESSON-WAFFEN QUALIFIZIERT IST, INSPIZIEREN UND EINEN TESTSCHUSS ABGEBEN.

- Wenn eine Patrone nicht zündet, warten Sie zehn Sekunden und halten Sie die Mündung in eine sichere Richtung gerichtet.
- Halten Sie den Finger vom Abzug und aus dem Abzugsbügel.
- Drücken und halten Sie den Daumenhebel nach vorne und schwenken Sie den Zylinder nach links.
- Entfernen Sie die defekte Patrone und entsorgen Sie sie in einem speziell für die Entsorgung von scharfen Munition zugelassenen Verfahren.

ENTLADEN



WARNUNG: HALTEN SIE IHREN REVOLVER IMMER IN EINE SICHERE RICHTUNG GERICHTET. HALTEN SIE IHREN FINGER IMMER VOM ABZUG UND AUSSERHALB DES ABZUGSBÜGELS.

- Richten Sie die Mündung in eine sichere Richtung. Vergewissern Sie sich, dass Ihr Finger nicht am Abzug ist und der Abzug in der "Ruheposition" oder in der vorderen Position ist.
- Um entweder scharfe Patronen oder verbrauchte Hülsen aus der Trommel zu entfernen, richten Sie den Lauf zunächst in eine sichere Richtung. Drücken Sie den Daumenhebel nach vorne und schwenken und halten Sie die Trommel ganz nach links.
- Drücken Sie mit dem Lauf nach oben in eine sichere Richtung die Ausziehstange durch den Zylinder und entfernen Sie alle Patronen oder Hülsen aus dem Zylinder (ABBILDUNG 20).

ENTLADUNG FORTGESETZT

- Zählen Sie die Patronen oder verbrauchten Hülsen sorgfältig, um sicher zu sein, dass Sie alle Patronen oder Hülsen aufgesammelt haben.
- Führen Sie eine Sichtprüfung durch, um sicherzustellen, dass alle Ladelöcher (Kammern) leer sind. Achten Sie beim Entladen Ihres Revolvers immer darauf, dass er in eine sichere Richtung gerichtet ist. Denken Sie daran, dass eine sichere Richtung bedeutet, dass Sie den Lauf Ihrer Handfeuerwaffe nicht auf sich selbst, eine Person oder etwas anderes richten, auf das Sie nicht schießen wollen.
- Sichern und lagern Sie die Munition nach dem Entladen getrennt von Ihrer Waffe.
- Vergewissern Sie sich, dass Sie die Waffe nach dem Gebrauch sicher verwahren.



VISIEREINSTELLUNG



WARNUNG: VERGEWISSERN SIE SICH, DASS IHRE WAFFE NICHT GELADEN IST, BEVOR SIE DIE VISIERUNG EINSTELLEN. BEFOLGEN SIE IMMER DIE REGELN DER SICHEREN HANDHABUNG VON WAFFEN.

Um eine Visiereinstellung mit einer verstellbaren Kimme vorzunehmen (siehe ABBILDUNG 21);

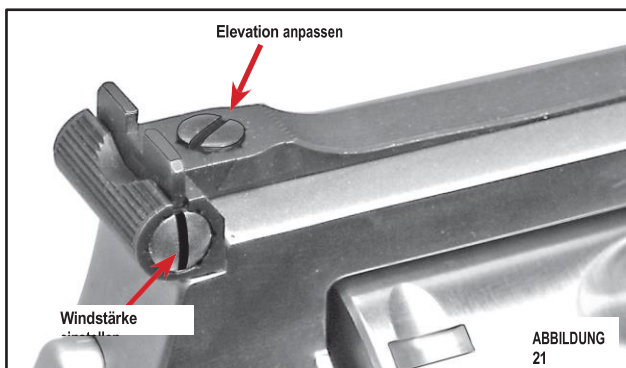

- Um den zu erhöhen, heben Sie die Kimme an, indem Sie die Höhenschraube um ein oder zwei Klicks gegen den Uhrzeigersinn drehen.
- Um den abzusenken, senken Sie die Kimme ab, indem Sie die Höhenschraube jeweils um ein oder zwei Klicks im Uhrzeigersinn drehen.
- Verschieben Sie den Auftreffpunkt nach rechts, indem Sie die Einstellschraube jeweils ein oder zwei Klicks im Uhrzeigersinn drehen.
- Verschieben Sie den Auftreffpunkt nach links, indem Sie die Einstellschraube jeweils um ein oder zwei Klicks gegen den Uhrzeigersinn drehen.

BERATUNG DURCH BÜCHSENMACHER

NUR FÜR DEN GEBRAUCH DURCH AUSGEBILDETE BÜCHSENMACHER

ACHTUNG: Für Revolver mit einer Lauf-/Laufmantelkonstruktion.

- Versuchen Sie auf keinen Fall, den Hybridlauf mit einem normalen Laufschlüssel zu entfernen. Dies würde den Laufmantel und möglicherweise den Rahmen Ihres Revolvers zerstören. Wie die beigefügte Zeichnung (ABBILDUNG 22) zeigt, ist die Laufabdeckung durch eine Metalllasche in den Rahmen verkeilt. Das Laufrohr aus rostfreiem Stahl darf nur von einem qualifizierten Büchsenmacher mit einem bei Smith & Wesson erhältlichen Spezialwerkzeug entfernt werden. Die Laufbaugruppe wird mit demselben Werkzeug und einem präzisen Drehmomentschlüssel wieder eingebaut.

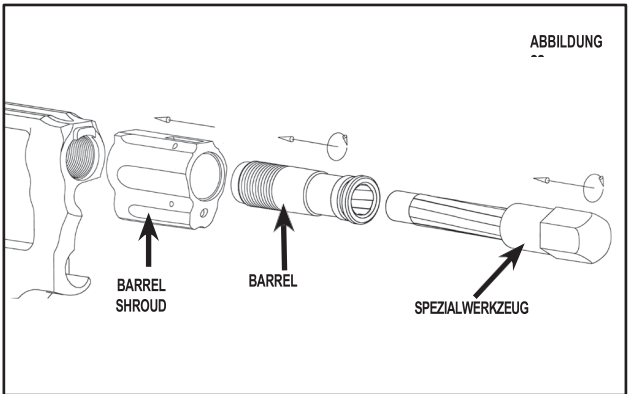

VORSICHT: Revolver mit Titan-Legierungszyindern

- Zylinder aus Titanlegierung wiegen etwa 60 % dessen, was ein ähnlich großer Zylinder aus rostfreiem Stahl wiegt, und sind dennoch in der Lage, denselben Betriebsdruck auszuhalten. Die Pflege und Reinigung des Zylinders aus Titanlegierung des Revolvers besteht aus einer normalen Waffenreinigung. Wenn nötig, können Sie die Zylinder mit hochwertigem Waffenöl und Lösungsmitteln reinigen. Die Kammern (Ladelöcher) oder die Vorderseite des Zylinders dürfen jedoch unter KEINEN Umständen mit einem Schleifmittel wie Sandpapier, Scotch Brite™, Krokustuch usw. gereinigt werden. Dies würde die schützende Oberflächenschicht zerstören und die Lebensdauer des Zylinders aufgrund der übermäßigen Erosion, die beim Abfeuern auftritt, stark verkürzen und die Garantie Ihres Revolvers erlöschen lassen.

S&W® GOVERNOR® REVOLVER

APPENDIX



WARNUNG: S&W® GOVERNOR® REVOLVER SIND AUSSCHLIESSLICH FÜR 45 ACP*, 45 COLT UND 410 GAUGE SCHROTPATRONEN GEEIGNET.

VERWENDEN SIE NIEMALS EINE PATRONE, NICHT SPEZIELL FÜR DIE VERWENDUNG IN IHRER WAFFE VORGESEHEN IST. ANDERE PATRONEN KÖNNEN IN DIE KAMMERN DES ZYLINDERS PASSEN, ABER WENN SIE NICHT DEN RICHTIGEN TYP, DAS RICHTIGE KALIBER/GAUGE ODER DIE RICHTIGE LÄNGE DER MUNITION VERWENDEN, KANN DIE WAFFE KLEMMEN, NICHT FEERN ODER SOGAR EINEN ÜBERMÄSSIGEN DRUCK ERZEUGEN, DER DIE WAFFE ZUM BERSTEN BRINGEN KANN, WAS ZU VERLETZUNGEN UND/ODER ZUM TOD BENUTZERS ODER UMSTEHENDER PERSONEN SOWIE ZU SACHSCHÄDEN FÜHREN KANN. *45 ACP-MUNITION ERFORDERT DIE VERWENDUNG VON 2-SCHUSS- ODER FULL MOON (6-SCHUSS) CLIPS. HALF MOON (3-SCHUSS) CLIPS SOLLTEN NICHT FÜR DEN S&W® GOVERNOR® REVOLVER VERWENDET WERDEN.

HINWEIS: 410er Schrotpatronen gibt es in verschiedenen Längen. Achten Sie darauf, dass nur Patronen der richtigen Länge (2 1/2") verwenden, die durch die Markierung auf dem Lauf Ihres Revolvers des Modells S&W® GOV-ERNOR® angegeben ist (ABBILDUNG 23).

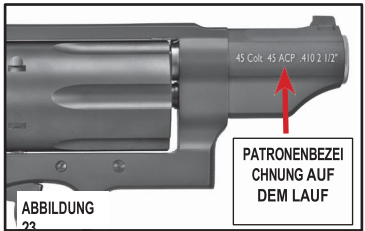

HINWEIS: Einige 410er-Patronen entsprechen möglicherweise nicht den SAAMI-Größenvorgaben. Drücken Sie niemals eine 410er Patrone mit Gewalt in die Ladelöcher Ihres S&W® GOVERNOR® Revolvers. Wenn eine bestimmte Marke von Schrotpatronen nicht leicht in die Ladelöcher Ihres S&W® GOVERNOR® Revolver, wählen Sie eine andere Marke.

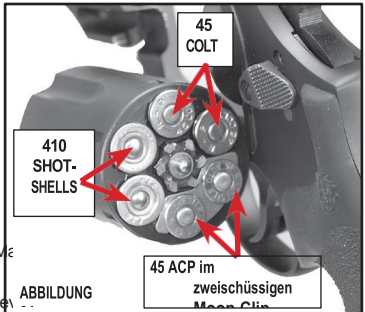

• Mit Ihrem S&W® GOVERNOR® Revolver können Sie zwei Patronen 45 ACP aufnehmen. Dies ermöglicht die Verwendung von zwei 45 ACP-Patronen im Zylinder zusammen mit einer beliebigen Kombination von 45 Colt und 410er Patronen.

HINWEIS: 45 Auto Rim-Patronen dürfen NICHT in S&W® GOVERNOR® Revolvern verwendet werden.

• ABBILDUNG 24 zeigt die korrekte Ausrichtung der zweischüssigen Moonclips. In diesem Beispiel werden zwei Patronen 45 ACP (mit den angebrachten Zwei-Schuss-Clips), zwei Patronen 45 Colt und zwei Patronen 410 Shotgun gleichzeitig in die Trommel geladen.

S&W® GOVERNOR® REVOLVER ANHANG

FORTSETZUNG

- Jede Kombination von 410er Schrotpatronen, 45 ACP und 45 Colt kann geladen werden. Denken Sie daran, dass 45 ACP-Munition immer mit den entsprechenden Moon Clips in die Trommel geladen werden muss.
- Die S&W® GOVERNOR® wird werksseitig mit Vollmond- und Zweirunden-Moonclips geliefert. Zusätzliche oder Ersatz-Moonclips können auf der S&W-Website www.smith-wesson.com oder durch einen Anruf beim Kundendienst unter der Nummer 1-800-331-0852 (Durchwahl 4125) erworben werden.
- 45 ACP sollte nur in der S&W® GOVERNOR® mit Moonclips verwendet werden. Patronen sollten nicht ohne 2-Schuss- oder 6-Schuss-Moonclips in den Zylinder geladen werden.

VERWENDUNG VON MOON CLIPS IN EINIGEN S&W® REVOLVERN ANHANG



WARNUNG: EINIGE SMITH & WESSON REVOLVER KÖNNEN MEHRERE PATRONEN AUSTAUSCHBAR LADEN UND ABFEUERN. DIESE REVOLVER KÖNNEN RE-

ERFORDERN DIE VERWENDUNG VON MOON CLIPS, UM

ORDNUNGSGEMÄSS ZU FUNKTIONIEREN. ANDERE PATRONEN ALS DIE AUF DER STRICHMARKIERUNG ANGEgebenEN KÖNNEN IN DIE PATRONENLAGER PASSEN, ABER

DÜRFEN IN DIESER WAFFE NICHT VERWENDET WERDEN. VERLETZUNGEN UND// ODER TOD DES SCHÜTZEN ODER UMSTEHENDER PERSONEN UND SACHSCHÄDEN KÖNNEN DIE FOLGE SEIN.

- In diesem Abschnitt wird die Verwendung von "Moon Clips" für Revolver beschrieben, die für randlose Pistolenpatronen ausgelegt sind, sowie für einige 38 Special/357 Magnum-Revolver, die mit Moon Clips geliefert werden (für die Verwendung als Schnelllader).
- Wenn Ihr Smith & Wesson Revolver für eine randlose Patrone wie 45 ACP oder 38 Super ausgelegt ist, muss ein "Moon Clip" verwendet werden, um den korrekten Kopfabstand und das Herausziehen der Patrone sicherzustellen. Darüber hinaus sind einige Revolver der Kaliber 38 Special und 357 Magnum mit Zylindern ausgestattet, die für die Verwendung von Moonclips ausgespart wurden. Je nach Kaliber und Modell Ihres Smith & Wesson-Revolvers können Moonclips
Clips, die entweder 2 oder 3 halten
5, 6, 7 oder 8 Patronen können
mit Ihrem Revolver geliefert
werden (ABBILDUNG 25).
- Das Verfahren zum Laden und Entladen von Moonclips ist im Grunde genommen gleich, unabhängig von der Kapazität oder dem Kaliber.



ABBILDUNG 25

VERWENDUNG VON MOON CLIPS IN EINIGEN S&W® REVOLVERN FORTGESETZT

- Laden von Moon Clips. Positionieren Sie die Ausziehrille der Patrone an der Öffnung des Moonclips. Schieben Sie die Patrone in die Öffnung des Moonclips, bis sie mit einem "Klick" einrastet (ABBILDUNG 26).

- ABBILDUNG 27 zeigt einen vorgeladenen Vollmondclip (6-Schuss).

- Um ein Verbiegen der Clips zu vermeiden, schieben Sie die Patronen gerade in den Moonclip. Laden Sie die restlichen Patronen, bis die Mondklammer voll ist. Stecken Sie den gesamten Moonclip mit den geladenen Patronen in die Ladelöcher des Zylinders (ABBILDUNG 28).

- Um den Revolver zu entladen, richten Sie den Lauf in eine sichere Richtung, öffnen die Trommel und kippen Sie die Mündung nach oben. Drücken Sie die Ausziehstange in Richtung der Trommel (ABBILDUNG 29) und entfernen Sie alle Patronen oder leeren Hülsen aus der Trommel. Die Patronen oder leeren Hülsen verbleiben im Moon-Clip, bis sie physisch aus dem Clip werden.

- Um den Moon Clip zu entladen, ziehen Sie die leere Hülse gerade in der Richtung der Öffnung des Moonclips. Wiederholen Sie diesen Vorgang für jede Patrone oder leere Hülse, die der Moonclip hält. Bei vollen Moonclips kann es notwendig sein, die erste Patrone oder leere Hülse aus dem Clip zu hebeln - dadurch wird die Spannung auf die verbleibenden Patronen oder leeren Hülsen im Clip gelockert - die sich dann leichter entfernen lassen sollten.

- Überprüfen Sie Ihre Moonclips nach jedem Gebrauch. Wenn sie gebrochen, verbogen oder gesprungen sind, ersetzen Sie ihn durch einen neuen, geraden Clip.

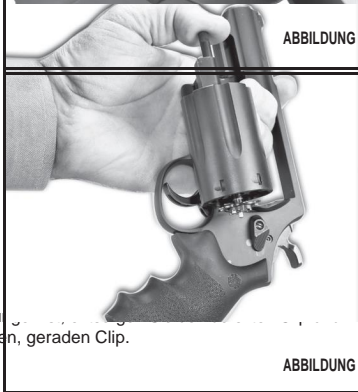
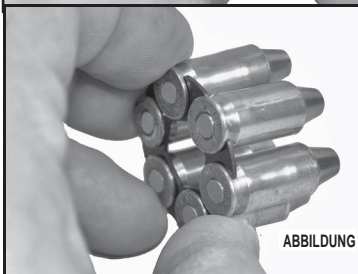
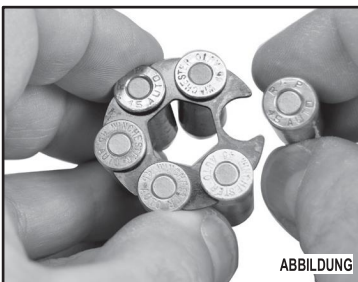

REINIGUNG UND WARTUNG



WARNUNG: STELLEN SIE SICHER, DASS IHRE WAFFE ENTLADEN IST, BEVOR SIE MIT DER REINIGUNG BEGINNEN. (SIEHE ABSCHNITT "INSPEKTION DER WAFFE"). STETS BEFOLGEN

DIE REGELN FÜR DEN SICHEREN UMGANG MIT WAFFEN.



WARNUNG: TRAGEN SIE EINE SCHUTZBRILLE, WENN SIE IHRE FEUERWAFFE ZUSAMMENBAUEN ODER ZERLEGEN UND WENN SIE SIE REINIGEN ODER WARTEN.

- Bevor Sie Ihre Waffe zum ersten benutzen, sollte sie gereinigt werden.
- Ihre Waffe wurde im Werk entweder mit einem Konservierungsmittel oder Öl behandelt, um sie während des Transports und der Lagerung vor Korrosion zu schützen.
- Konservierungsmittel und Öl sollten vor der Verwendung der Waffe mit einem sauberen Tupfer oder Pflaster vom Lauf, dem Patronenlager und den freiliegenden Bereichen abgewischt werden.

ACHTUNG: Zerlegen Sie Ihre Waffe niemals über die Anweisungen in den Abschnitten "Zerlegen vor Ort" und "Inspektion" in diesem hinaus.

- Kaufen Sie bei Ihrem Waffenhändler Reinigungsmittel, die speziell für Ihren Waffentyp und Ihr Kaliber bestimmt sind. Viele Anbieter bieten diese in Form von Kits an, um Ihnen die Arbeit zu erleichtern.
- Befolgen Sie die Anweisungen, die Ihrem Reinigungsmittel beiliegen.

HINWEIS: Ein Grundreinigungssset für Schusswaffen sollte Folgendes enthalten: eine Messinglaufbürste und eine Reinigungszange von geeigneter Größe für den zu reinigenden Lauf, ein hochwertiges Waffenreinigungsmittel und ein Waffenölschmiermittel, ein paar Reinigungspflaster und einen Reinigungsstab, der lang genug ist, um die Bürste und die Zange vollständig durch den Lauf zu drücken.

- Entfernen Sie überschüssige Schmauchspuren aus dem Lauf und dem Patronenlager mit einer geeigneten Messingbürste, die in ein Reinigungsmittel getaucht ist. Beenden Sie die Laufreinigung, indem Sie mit einem trockenen Baumwolltuch über den Lauf streichen, um Rückstände und Lösungsmittel zu entfernen.
- Reinigen Sie das Äußere der Waffe mit einem nicht scheuernden Reinigungstuch.
- Nach der Reinigung die Metallteile innen und außen leicht mit einem hochwertigen Waffenöl bestreichen. Anweisungen zum Schmieren der Waffe finden Sie im Abschnitt "Schmierung" in diesem Handbuch.
- Wann immer Ihre Waffe Sand, Staub, extremer Feuchtigkeit, Wasser oder anderen widrigen ausgesetzt war, muss sie gereinigt und geschmiert werden.

REINIGUNG UND PFLEGE



WARNUNG: SORGEN SIE STETS FÜR AUSREICHENDE BELÜFTUNG. DAS REINIGEN VON SCHUSSWAFFEN IN SCHLECHT BELÜFTETEN BEREICHEN, DAS ENTLADEN VON SCHUSSWAFFEN ODER DER UMGANG MIT AM...

MUNITION KANN ZU EINER EXPOSITION GEGENÜBER BLEI UND ANDEREN STOFFEN FÜHREN, DIE BEKANNTERMASSEN GEBURTSFEHLER, FORTPFLANZUNGSSCHÄDEN UND ANDERE SCHWERE KÖRPERVERLETZUNGEN VERURSACHEN KÖNNEN. NACH DER EXPOSITION DIE HÄNDE GRÜNDLICH WASCHEN.

ACHTUNG: Befolgen Sie stets die Anweisungen, die Ihrem Waffenreiniger und Waffenschmiermittel beiliegen.

VORSICHT: Einige Reinigungsmittel können Ihre Waffen beschädigen. Sie sollten ein längeres Eintauchen in Lösungsmittel und eine längere Ultraschallreinigung Ihrer Schusswaffe vermeiden. Als Lösungsmittel sollten nur Produkte verwendet werden, die speziell für die Wartung von Schusswaffen entwickelt wurden. Bei Nichtbeachtung dieser Vorsichtsmaßnahmen kann die Oberfläche der Waffe beschädigt werden. Ammoniakhaltige Lösungsmittel oder andere stark alkalische Lösungsmittel sollten nicht für Smith & Wesson Schusswaffen verwendet werden.

- Die Reinigung ist für die einwandfreie Funktion Ihrer Waffe unerlässlich.
- Ihre Schusswaffe ist ein Präzisionsinstrument. Um eine zuverlässige Funktion zu gewährleisten, ist es notwendig, ein routinemäßiges Wartungsverfahren einzuhalten. Nachdem Sie Ihre Waffe abgefeuert haben, müssen Sie sie entladen, wie im Abschnitt "Inspektion der Waffe" beschrieben, bevor Sie eine Reinigung oder Wartung durchführen.
- Entfernen Sie alle Öle und Fingerabdrücke von den Außenflächen der Feuerwaffe. (Feuchtigkeit an den Fingern könnte einen Korrosionsprozess auslösen).



WARNUNG: MANIPULIEREN, JUSTIEREN ODER VERÄNDERN SIE NIEMALS DIE INTERNEN KOMPONENTEN IHRER FEUERWAFFE, ES SEI DENN, SIE WERDEN AUSDRÜCKLICH DAZU AUFGEFORDERT. DIESES HANDBUCH. UNSACHGEMÄSSE MANIPULATIONEN AN EINEM INTERNEN BAUTEIL KÖNNEN DIE SICHERHEIT UND ZUVERLÄSSIGKEIT BEEINTRÄCHTIGEN IHRER FEUERWAFFE UND KANN ZU SCHWEREN VERLETZUNGEN ODER ZUM TOD FÜHREN.



WARNUNG: JEDE WARTUNG ODER INSTANDHALTUNG, DIE NICHT IN DIESEM HANDBUCH BESCHRIEBEN IST, MUSS VON EINEM QUALIFIZIERTEN BÜCHSENMACHER MIT ORIGINAL SMITH & WESSON TEILE. WENN SIE DIES NICHT TUN, KANN IHRE WAFFE NICHT ORDNUNGSGEMÄSS FUNKTIONIEREN, WAS ZU SCHWEREN VERLETZUNGEN ODER ZUM TOD FÜHREN KANN.

- Wenn Ihre Waffe in einem kalten Klima verwendet wird, achten Sie darauf, dass Sie ein Öl mit einem angemessenen Gewicht verwenden, damit es bei kalten Temperaturen nicht gerinnt und dadurch das Zusammenspiel wichtiger Teile verlangsamt oder gestoppt wird.

REINIGUNG UND PFLEGE FORTGESETZT

WARTUNG VOR DER LAGERUNG

- Wenn Sie Ihre Waffe aufbewahren, umhüllen Sie sie nicht mit etwas, das Feuchtigkeit anzieht oder speichert, z. B. Leder oder schweres Tuch. Lagern Sie Waffen auch nicht mit einem in den Lauf eingesteckten Pfropfen, denn dies kann ein Faktor sein, der zur Feuchtigkeitsansammlung beiträgt. Wenn Ihre Waffe über einen längeren Zeitraum gelagert werden soll, sollten der Lauf, die Patronenlager und der innere Mechanismus mit einem hochwertigen Schmieröl oder Konservierungsmittel für Schusswaffen geölt werden. Die äußere Die Arbeitsmechanismen und der Lauf sollten mit einem Rostschutzöl behandelt werden. Bevor Sie Ihre Waffe wieder benutzen, sollten Sie sie reinigen. Überprüfen Sie Ihre Waffe jedes Mal, wenn Sie sie reinigen, auf Anzeichen von Verschleiß. Wenn Sie Abnutzungserscheinungen feststellen, dürfen Sie die nicht mehr benutzen. Senden Sie sie zur Wartung an Smith & Wesson zurück oder lassen Sie sie von einem qualifizierten Büchsenmacher überprüfen.

KUNDENDIENST

- Wir verstehen, dass Besitzer von Smith & Wesson-Waffen ihre Waffen durch individuelle Waffenschmiedearbeiten, Nacharbeiten oder Zubehörteile verbessern. Unsere Büchsenmacher bieten spezialisierte Dienstleistungen und exklusive Produkte, um Ihr Schießerlebnis zu verbessern.
- Zubehör für Ihre Smith & Wesson Schusswaffe erhalten Sie bei Ihrem örtlichen Smith & Wesson Fachhändler oder direkt bei Smith & Wesson.
- Wenden Sie sich an den Kundendienst unter der Nummer 1-800-331-0852, Durchwahl 4125, um Informationen über diese Dienste zu erhalten.

Wenn Sie direkt bei der Fabrik bestellen, geben Sie bitte die folgenden Informationen an:

- Modellnummer
- Bindestrich-Nummer (falls zutreffend)
- Seriennummer
- Ungefähres Datum des Kaufs
- Ihre vollständige Rücksendeadresse
- VISA/Discover/MasterCard-Nummer und Ablaufdatum
- Nur für Auslandsbestellungen, Faxnummer oder E-Mail-Adresse

BEGRENZTE GARANTIE

Für Besitzer innerhalb der Vereinigten Staaten.

Diese Garantie wird von Smith & Wesson Inc. gewährt. Diese Garantie ist ab dem Kaufdatum gültig und gilt für den Erstbesitzer einer Feuerwaffe. In Bezug auf solche Schusswaffen ersetzt diese Garantie alle anderen Garantien.

Für Smith & Wesson Feuerwaffen wird garantiert, dass sie frei von Material- und Verarbeitungsfehlern sind. Alle derartigen Mängel, die Smith & Wesson innerhalb eines Jahres nach dem Kaufdatum durch den ursprünglichen Besitzer schriftlich benachrichtigt wird, wird von Smith & Wesson innerhalb einer angemessenen Frist nach dieser Benachrichtigung und der Lieferung der Waffe wie unten beschrieben kostenlos nachgebessert.

Im Falle eines Notfalls (Reparaturen für die Strafverfolgungsbehörden, ein bevorstehendes Match oder eine Jagdreise) rufen Sie bitte die Nummer 1-800-331-0852, Durchwahl 4125, an und fragen Sie nach dem 911 Priority Repair Service. So können Sie mit einem Smith & Wesson Mitarbeiter sprechen. Unmittelbar nach Erhalt wird Ihre Waffe einem Büchsenmacher zugewiesen. Nach Abschluss der Arbeiten senden wir Ihnen Ihre Smith & Wesson-Waffe über Nacht zurück.

Einzelheiten zur Einreichung eines Garantieanspruchs finden Sie im Abschnitt "Kontakt- und Versandinformationen" weiter unten. Zusätzlich zu den angeforderten Informationen fügen Sie bitte eine Kopie des auf den Namen des Eigentümers ausgestellten Kaufvertrags oder eine Kopie des ATF-Formulars 4473 mit Angabe des Kaufdatums bei. Es ist immer wichtig, dass der Eigentümer alle geltenden Bundes-, Landes- und Kommunalgesetze und -vorschriften einhält.

Garantieansprüche sollten das Modell und die Seriennummer der betreffenden Waffe sowie eine Beschreibung der aufgetretenen Schwierigkeiten enthalten. Es wird empfohlen, dass die Sendungen vom versichert werden, da Smith & Wesson keine Verantwortung für Verlust oder Beschädigung während des Transports übernimmt. Die Transport- und Versicherungskosten für die Rücksendung an den Eigentümer werden von Smith & Wesson übernommen, wenn der Anspruch durch die Garantie abgedeckt ist.

UNTER KEINEN UMSTÄNDEN IST SMITH & WESSON FÜR BEILÄUFIG ENTSTANDENE SCHÄDEN ODER FOLGESCHÄDEN IN BEZUG AUF WIRTSCHAFTLICHE VERLUSTE, VERLETZUNGEN, TOD ODER SACHSCHÄDEN VERANTWORTLICH, UNABHÄNGIG DAVON, OB DIESE AUF EINE DIESER GARANTIE, FAHRLÄSSIGKEIT ODER ANDERE GRÜNDE ZURÜCKZUFÜHREN SIND.

In einigen Staaten ist der Ausschluss oder die Beschränkung von Neben- oder Folgeschäden nicht zulässig, so dass die obige Beschränkung oder der Ausschluss für Sie möglicherweise nicht gilt.

BEGRENZTE GARANTIE FORTGESETZT

Smith & Wesson ist nicht verantwortlich für:

- Defekte oder Fehlfunktionen, die auf unvorsichtige Handhabung, nicht autorisierte Anpassungen oder Modifikationen, die von einer anderen Person als einem qualifizierten Büchsenmacher gemäß den von Smith & Wesson autorisierten Verfahren vorgenommen oder versucht wurden, oder auf die Nichtbeachtung der Demontageanweisungen im Smith & Wesson-Handbuch zurückzuführen sind.
- Verwendung defekter oder ungeeigneter Munition, Korrosion, Vernachlässigung, Missbrauch, normale oder unangemessener Gebrauch.
- Strafrechtlich relevanter Missbrauch, Fahrlässigkeit oder Gebrauch unter Drogen- oder Alkoholeinfluss.

Die Lifetime Service Policy von Smith & Wesson beginnt nach Ablauf der Garantiezeit. Smith & Wesson repariert jede Smith & Wesson Handfeuerwaffe, die am oder nach dem 1. Februar 1989 gekauft wurde, und jedes Gewehr der M&P-Serie, das einen Material- oder Verarbeitungsfehler aufweist, kostenlos für die Lebensdauer des ursprünglichen Besitzers. Voraussetzung für die Inanspruchnahme dieser lebenslangen Servicepolitik ist die Rücksendung der gedruckten Produktregistrierungskarte innerhalb von 30 Tagen nach dem Kauf oder die Online-Registrierung des Kaufs innerhalb von 30 Tagen nach dem Kauf unter www.smith-wesson.com.

Die Lifetime Service Policy deckt funktionale Defekte ab; sie gilt nicht für das Finish der Waffe, Griffe, Magazine oder Visiere.

Die Lifetime Service Policy ist eine Ergänzung und keine Erweiterung der Smith & Wesson-Garantie.

Diese Garantie gibt Ihnen bestimmte gesetzliche Rechte. Sie können auch andere Rechte haben, die von Staat zu Staat variieren.

HINWEIS: Jegliche Haftung ist ausgeschlossen, wenn die Anweisungen Smith & Wesson-Handbuch nicht beachtet werden.

KONTAKT- UND VERSANDINFORMATIONEN

Für Besitzer innerhalb der Vereinigten Staaten.

HINWEIS: Eine **RMA** (Return Merchandise Authorization) ist der erste Schritt im Prozess der Rücksendung eines Produkts, um eine Reparatur, einen Ersatz oder eine Rückerstattung zu erhalten. Wenden Sie sich bitte an die Kundendienstabteilung von Smith & Wesson (per E-Mail: qa@smith-wesson.com oder telefonisch unter 1-800-331-0852, Durchwahl 4125), um eine Genehmigung für die Rücksendung Ihrer Waffe zu erhalten, damit wir sie schnell und effizient bearbeiten können. Die von Smith & Wesson bereitgestellte RMA-Nummer muss außen auf der Verpackung des zurückgesandten Produkts angebracht sein; Rücksendungen ohne RMA-Nummer werden anders weitergeleitet, was zu einer verzögerten Bearbeitung führt.

Das RMA-Verfahren (Return Merchandise Authorization) gibt Smith & Wesson die Möglichkeit, die Probleme des Kunden mit dem Produkt (z. B. Munitionsprobleme) zu diagnostizieren und zu beheben, bevor es zurückgeschickt wird. Bitte setzen Sie sich daher mit uns in Verbindung, bevor Sie Ihre Smith & Wesson Feuerwaffe zurücksenden.

KONTAKT ZUM KUNDENDIENST Tel: 1-
800-331-0852 Durchwahl 4125
E-Mail: qa@smith-wesson.com **RETURNS -**

FOR SERVICE

ALLE SMITH & WESSON SCHUSSWAFFEN

Smith & Wesson 2100
Roosevelt Avenue
Springfield, MA 01104

Sollte Ihre Smith & Wesson-Feuerwaffe gewartet werden müssen, sollte sie an das Smith & Wesson-Werk zurückgeschickt werden.

- Rufen Sie den Kundendienst an oder schicken Sie ihm eine E-Mail, um eine Genehmigung und Versandanweisungen zu erhalten.
- Vergewissern Sie sich, dass die Schusswaffe entladen ist.
- Versuchen Sie nicht, eine Feuerwaffe mit dem US Postal Service zu versenden; nur Händler mit einer Bundeslizenz dürfen Feuerwaffen mit dem US Postal Service versenden.
- **VERSENDEN SIE KEINE MUNITION.**

KONTAKT UND VERSAND FORTSETZUNG

- Legen Sie ein Schreiben bei, das Ihren vollständigen Namen und Ihre Adresse (bitte keine Postfächer), Ihre Telefonnummer, die Sie tagsüber erreichen können, Ihre , die Seriennummer der Waffe und Einzelheiten über das aufgetretene Problem (unter Angabe der Marke und der Art der Munition, die beim Auftreten des Problems verwendet wurde) oder die gewünschten Arbeiten enthält.
- Notieren Sie sich vor dem Versand die Seriennummer, falls Sie den Reparaturstatus Ihrer Waffe überprüfen möchten.
- Bitte entfernen Sie vor der Rücksendung alle kundenspezifischen Teile und Zubehörteile, wie z. B. Schäfte, spezielle Visiere und Zielfernrohre oder Holster von Ihrer Waffe.
- Legen Sie die Waffe in ihren Originalkoffer oder in ein ähnlich sicheres Behältnis und verpacken Sie sie sicher.
- Die Verpackung darf KEINE Kennzeichnung tragen, die auf die Identität des Inhalts hinweist.
- Es ist äußerst wichtig, dass Sie die Gesetze und Vorschriften auf Bundes-, Landes- und Kommunalebene einhalten. Die folgenden Richtlinien sollen Ihnen dabei helfen, aber Sie müssen sich bei Bedarf an die zuständigen Behörden wenden.
- Wenn Ihre Schusswaffe ersetzt werden muss, kann es erforderlich sein, die Ersatzwaffe an einen Händler und nicht direkt an Sie zu schicken. In einem solchen Fall müssen Sie eine unterschriebene FFL (Federal Firearms License) Ihres Händlers vorlegen.
- Die Reparaturarbeiten im Rahmen der Garantie beginnen nach Erhalt und Prüfung der Waffe. Im Falle von Reparaturen oder Arbeiten, die nicht unter die Wenn Sie die Garantie nicht in Anspruch nehmen möchten, erhalten einen Kostenvoranschlag, der die Kosten für die Arbeit und die Hin- und Rückfahrt beinhaltet. Die Reparaturen oder Änderungen werden nach Zahlungseingang geplant.
- Eine Teileliste kann beim Smith & Wesson-Kundendienst angefordert werden.



WARNUNG: SIE KÖNNEN ZUBEHÖR FÜR IHRE SMITH & WESSON SCHUSSWAFFE ERWERBEN. SIE MÜSSEN EINIGE DIESER TEILE VON EINEM BÜCHSENMACHER EINBAUEN LASSEN.

QUALIFIZIERT IST, WARTUNGSARBEITEN AN SMITH & WESSON-WAFFEN DURCHFÜHREN. SIE DÜRFEN NIEMALS VERSUCHEN, IHRE WAFFE ZU MODIFIZIEREN ODER ERSATZTEILE IN IHRE EINZUBAUEN. WENDEN SIE SICH IMMER AN EINEN QUALIFIZIERTEN SMITH & WESSON WAFFENSCHMIED, AUCH WENN DIE REPARATUR SCHEINBAR EINFACH IST.

BATTERIEWARNUNGEN



WARNUNG: WENN EIN BATTERIEBETRIEBENES ZUBEHÖR ODER ANBAUGERÄT (Z. B. LASER, OPTISCHES ZIELGERÄT ODER TASCHENLAMPE USW.) MIT DIESEM GERÄT GELIEFERT ODER VERWENDET WIRD

FEUERWAFFE MÜSSEN DIE FOLGENDEN WARNHINWEISE UND ANWEISUNGEN BEACHTET WERDEN.



WARNUNG: HALTEN SIE BATTERIEN VON KINDERN FERN. BEI BATTERIEN BESTEHT DIE GEFAHR VON VERÄTZUNGEN.



WARNUNG: WENN EINE NEUE ODER GEBRAUCHTE LITHIUM-KNOPFBATTERIE/-KNOPFZELLE VERSCHLUCKT WIRD ODER IN KÖRPER GELANGT, KANN SIE SCHWERE INNERE VERBRENNUNGEN VERURSACHEN

UND KANN IN NUR 2 STUNDEN ZUM TOD FÜHREN. SICHERN SIE DAS BATTERIEFACH IMMER VOLLSTÄNDIG. WENN DAS BATTERIEFACH NICHT SICHER VERSCHLOSSEN WERDEN KANN, VERWENDEN SIE DAS PRODUKT NICHT MEHR, NEHMEN SIE DIE BATTERIEN HERAUS UND HALTEN SIE ES VON KINDERN FERN. WENN SIE GLAUBEN, DASS BATTERIEN VERSCHLUCKT ODER IN EINEN EINGEDRUNGEN SEIN KÖNNTEN, SUCHEN SIE SOFORT EINEN ARZT AUF.

- Bei richtiger Verwendung sind Batterien eine sichere und zuverlässige Quelle für tragbare Energie. Bei unsachgemäßem Gebrauch oder Missbrauch kann es jedoch zu Auslaufen, Feuer oder Explosionen kommen.
- Batterien können explodieren oder auslaufen und Verbrennungen verursachen, wenn sie verkehrt herum eingebaut, zerlegt, geladen oder Wasser, Feuer oder hohen Temperaturen ausgesetzt werden.
- Achten Sie immer darauf, dass Sie die Batterien richtig einsetzen und die "+" und "-" Markierungen auf der Batterie und dem Gerät beachten.
- Ersetzen Sie immer alle Batterien auf und achten Sie darauf, dass Sie alte und neue Batterien oder Batterien unterschiedlichen Typs nicht mischen.
- Bewahren Sie unbenutzte Batterien in der Originalverpackung auf und halten Sie sie von Metallgegenständen fern, die sie kurzschließen könnten.
- Entfernen Sie entladene Batterien umgehend aus dem Gerät, um mögliche Schäden durch Auslaufen zu vermeiden.
- Werfen Sie die Batterien niemals ins Feuer. (Bei Nichtbeachtung dieser Vorsichtsmaßnahme besteht Explosionsgefahr).
- Die Batterien werden in geladenem Zustand geliefert und sind nicht zum Wiederaufladen bestimmt. Das Wiederaufladen kann zu Auslaufen, Brand oder Explosion führen.
- Die Batterien sollten ordnungsgemäß entsorgt werden, einschließlich der Aufbewahrung außerhalb der Reichweite von Kindern.
- Entsorgen Sie verbrauchte Batterien sofort. Auch gebrauchte Batterien können Verletzungen verursachen.

Diese Handfeuerwaffe ist nicht mit einem Schraubstock ausgestattet, der die Benutzung durch Unbefugte vollständig verhindert. In den Vereinigten Staaten werden jedes Jahr mehr als 200.000 Schusswaffen wie diese ihren Besitzern gestohlen. Darüber hinaus gibt es jedes Jahr mehr als tausend Selbstmorde von Kindern und Jugendlichen, die erhalten Zugang zu Feuerwaffen. Hunderte weitere sterben durch versehentliche Entladungen. Es ist wahrscheinlich, dass noch viel mehr Kinder schwer verletzt werden. Wunden zufügen oder solche Wunden versehentlich anderen zufügen. Um die Gefahr eines solchen Missbrauchs zu verringern, müssen Sie diese Waffe unbedingt an einem sicheren Ort aufbewahren und andere Maßnahmen ergreifen, um die Möglichkeit eines Diebstahls oder Unfalls zu verringern. Das Versäumen, angemessene Präventivmaßnahmen zu ergreifen, kann dazu führen und kann unter Umständen dazu führen, dass Sie für den Tod Unschuldiger haften.

Die nachstehende Bescheinigung ist nur für in Vereinigten Staaten verkaufte Handfeuerwaffen mit einer Lauflänge von weniger als 3" erforderlich.

Smith & Wesson Inc. bescheinigt hiermit die durchschnittlichen Genauigkeitstestergebnisse für alle neuen Handfeuerwaffen mit einem Lauf von weniger als 3" wie folgt:

7 Yards	14 Yards	21 Yards
1.7"	3.9"	6.3"

Diese Zertifizierung basiert auf Tests, die von Smith & Wesson Inc. unter Verwendung einer festen Handfeuerwaffenaufgabe und unter Verwendung von , die von einem Mitglied des Shooting Arms and Ammunition Manufacturers Institute (SAAMI) gemäß der Definition in ANSI/SAAMI Z299.3-1993 hergestellt wurde.

Diese Bescheinigung stellt tatsächliche Tests dar, die auf mehreren, nach dem Zufallsprinzip ausgewählten Handfeuerwaffen basieren. Ihre spezielle Handfeuerwaffe kann eine bessere Genauigkeit aufweisen als die in dieser angegebenen Ergebnisse.

WARNUNGEN FÜR DEN PORTIERTEN LAUF

Auf diese S&W® Revolver So-ausgerüstet



WARNUNG: HALTEN SIE IMMER IHR GESICHT, IHRE HÄNDE, FINGER ODER ANDERE KÖRPERTEILE VOM FASS/ZYLINDER SPALT UND FASS FERN

ÖFFNUNGEN (EINSCHLIESSLICH ÖFFNUNGEN IN KOMPENSATOREN) WÄHREND DES SCHIESSENS. STELLEN SIE SICHER, DASS SICH WÄHREND DES SCHUSSES KEINE UNBETEILIGTEN PERSONEN IN DER NÄHE DES LAUFS/DER ZYLINDERÖFFNUNG UND DER LOCHÖFFNUNGEN AUFHALTEN. BEI NORMALEM GEBRAUCH WERDEN PARTIKEL UND HEISSES GAS AUS DEM LAUF/DEM ZYLINDERSPALT UND DEN LAUFÖFFNUNGEN HERAUSGEDRÜCKT. DIE NICHTBEACHTUNG DIESER WARNHINWEISES FÜHRT ZU SCHWEREN PERSONENSCHÄDEN UND KANN AUCH ZU SACHSCHÄDEN (KLEIDUNG USW.) FÜHREN.

- **SCHIESSEN SIE NICHT AUS DER HÜFTE ODER AUS EINER HALTEPOSITION (WENN SICH DIE WAFFE IN UNMITTELBARER NÄHE EINES KÖRPERTEILS BEFINDET) AUF EINEN REVOLVER MIT ODER OHNE LAUF MIT DURCHBRUCH.**
- **SEIEN SIE BEIM SCHIESSEN VORSICHTIG, DAMIT SIE NICHT MIT GEGENSTÄNDEN IN DER UMGEBUNG IN BERÜHRUNG KOMMEN, DIE DURCH DIE PARTIKEL UND DAS HEISSE GAS BESCHÄDIGT WERDEN KÖNNTEN, DIE WÄHREND DES SCHIESSENS AUS DEM SPALT ZWISCHEN STANGE UND ZYLINDER SOWIE AUS DEN ÖFFNUNGEN DES LAUFS UND DES KOMPENSATORS AUSTRETEN.**

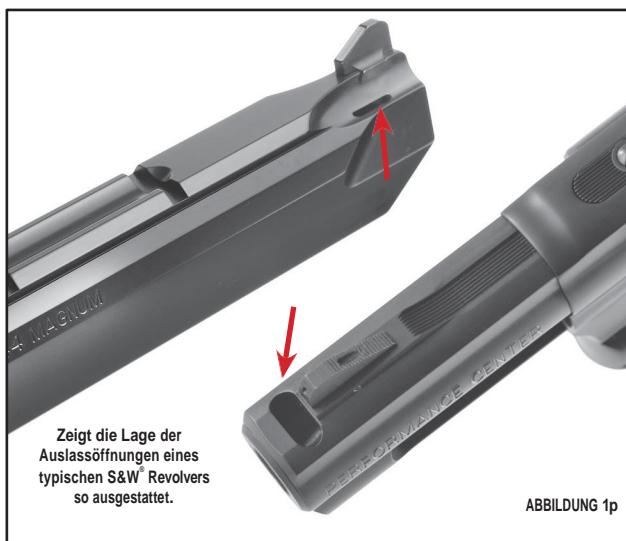

Zeigt die Lage der Auslassöffnungen eines typischen S&W® Revolvers so ausgestattet.

ABBILDUNG 1p

PATENTINFORMATION

- Dieses Produkt kann durch ein oder mehrere Patente geschützt sein.
Besuchen Sie www.smith-wesson.com für virtuelle Patentinformationen.

INTERNATIONALE GARANTIEZENTREN

Für Besitzer außerhalb der Vereinigten Staaten

HINWEIS: Adressen und Kontaktinformationen für internationale Garantiezentren finden Sie auf der Smith & Wesson-Website unter www.smith-wesson.com oder telefonisch beim Kundendienst unter der gebührenfreien Nummer 1-800-331-0852, Durchwahl 4125.

AirLite® Airweight®
Bodyguard® Carry
Comp® Chiefs
Special® Governor®

LadySmith®

Magnum®
Bergewehr®
Leistungszentrum® S&W®
Smith & Wesson®



416560000

SMITH & WESSON

2100 ROOSEVELT AVENUE - SPRINGFIELD, MA 01104 WWW.SMITH-WESSON.COM

P/N 416560000

REV:S&W_REVOLVER_112119